



DEIN ZUHAUSE GEHT DIR AUF DEN KEKS?

SMARTES LICHT MACHT
ALLES WIEDER GUT.

FUNKTIONSUMFANG

Für Schlaumeyer, Schlaumüller und Schlauschmidt!	05
Für Rosarot brauchst du bei uns nicht mal ne Brille!	06
Dreh am Rad und werde Farben-Multimillionär!	09
Wehe, du machst mir heute keine Lichtszene!	10
Smart verbunden.	13
Zickt nicht mit Zigbee.	14
Der perfekte Partner.	17
„Alexa, sag ne Zahl zwischen 1 und 16 Millionen!“	18

PRODUKTÜBERSICHT

Wohnraumleuchten.	21
Küchenleuchten.	39
Gartenleuchten.	43
Leuchtmittel.	61
Zubehör.	67

POS UND CONTENT 75

NACHHALTIGKEIT 82

ONLINESHOP hey-tint.de 84

ÖKODESIGN-RICHTLINIE 86



_DE

tint ist das smarte Lichtsystem, das dir Spaß nach Hause bringt. Einfach zu installieren – entspannt zu bedienen per Fernbedienung, App oder Sprache. Wir sind kompatibel mit allen gängigen Smarthome-Systemen mit Zigbee-Funkstandard, so dass du tint in dein bestehendes System integrieren kannst.

_FR

tint fait briller chaque maison d'une lumière intelligente.

tint est le système d'éclairage intelligent qui t'apporte tout le confort à la maison. Facile à utiliser et à installer - à utiliser en toute décontraction par télécommande, application ou par la voix. Nous sommes compatibles avec tous les systèmes smarthome courants dotés de la norme radio Zigbee, de sorte que tu peux intégrer tint dans ton système existant.

_EN

tint lets every home shine in smart light.

tint is the smart lighting system that brings fun to your home. Easy to install - easy to operate by remote control, app or voice. We are compatible with all current home systems with Zigbee radio standard, so you can integrate tint into your existing home system.

Für Schlaumeyer, Schlaumüller und Schlausmidt!

tint lässt jedes Zuhause in smartem Licht erstrahlen.

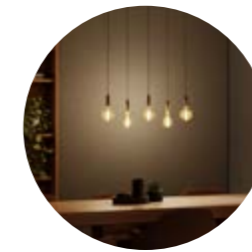

Leuchtmittel



Wohnraum



Küche



Außenbereich





Für Rosarot brauchst du bei uns nicht mal ne Brille!

Individuelles Stimmungslicht zum Verlieben.

white + color
1800 – 6500 K + RGB



16 Millionen Farben



Superwarmweiß – Tageslichtweiß



color
RGB



16 Millionen Farben

white
2700 – 6500 K



Warmweiß – Tageslichtweiß

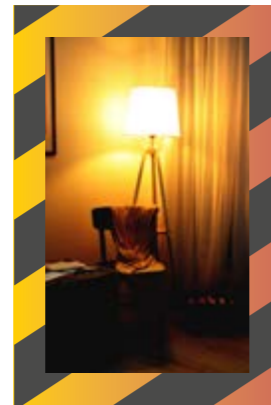
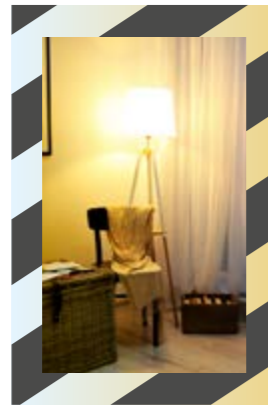

white + ambiance
1800 – 6500 K



Superwarmweiß – Tageslichtweiß

_DE

tint ist vielseitig. Entscheide dich für eine hervorragende Grundbeleuchtung in verschiedenen Weißtönen: Von superwarmweißem Licht für eine besonders gemütliche Atmosphäre zum Relaxen, über kühleres Arbeitslicht bis hin zu aktivierendem Tageslicht. Deine Lieblingsfarbe ist bunt? Dann wähle aus 16 Millionen Farben, die garantiert für Stimmung sorgen.

_FR

Choisis ta propre lumière d'ambiance.

tint est polyvalent. Opte pour un excellent éclairage de base en différentes nuances de blanc : d'une lumière blanche super chaude pour une atmosphère de détente, en passant par une lumière de travail plus froide jusqu'à une lumière du jour activante. Ton atmosphère préférée est colorée ? Alors choisis parmi 16 millions de couleurs qui mettront à coup sûr de l'ambiance.

_EN

Choose your individual mood light.

tint is diverse. Decide for an excellent basic light in various white tones: from super warmwhite light for a cosy atmosphere to cooler working light and active day-time light. Your favorite color is colorful? Then choose from 16 million colors that guarantee you to set the mood.



_DE

Einfacher geht's nicht: tint ist sofort startklar und lässt sich ohne Internetzugang oder Installation über die tint Fernbedienung steuern. Dank der intuitiven Bedienung kannst du ganz einfach zwischen verschiedenen Lichtfarben oder voreingestellten Lichtszenen wählen. Dabei bleibt es dir überlassen, ob du deine tint Produkte einzeln oder zusammengefasst in Gruppen als Einheit ansteuerst. Ebenso kannst du das Licht nach Belieben dimmen.

_FR

Avec tint, tu as tout l'éclat à portée de main.

Il n'y a pas plus simple : tint est immédiatement prêt à l'emploi et peut être commandé par la télécommande tint sans accès à Internet ni installation. Grâce à son utilisation intuitive, tu peux choisir très facilement entre différentes couleurs de lumière ou des ambiances lumineuses prédéfinies. Tu peux choisir de commander tes produits tint individuellement ou en groupe, comme une unité. Tu peux également faire varier l'intensité de la lumière à ta guise.

_EN

With tint you have all opportunities in your hand.

It can't be easier: tint starts up immediately and can be controlled without internet access or any installation using the tint remote control. Thanks to the intuitive operation, you can easily choose between a variety of light colors or preset light scenes. It is up to you whether you control your tint products separately or grouped as a unit. You can also dim the lights to your liking.

Dreh am Rad und werde Farben-Multimillionär!

Mit tint hast du die ganze Strahlkraft in deiner Hand.

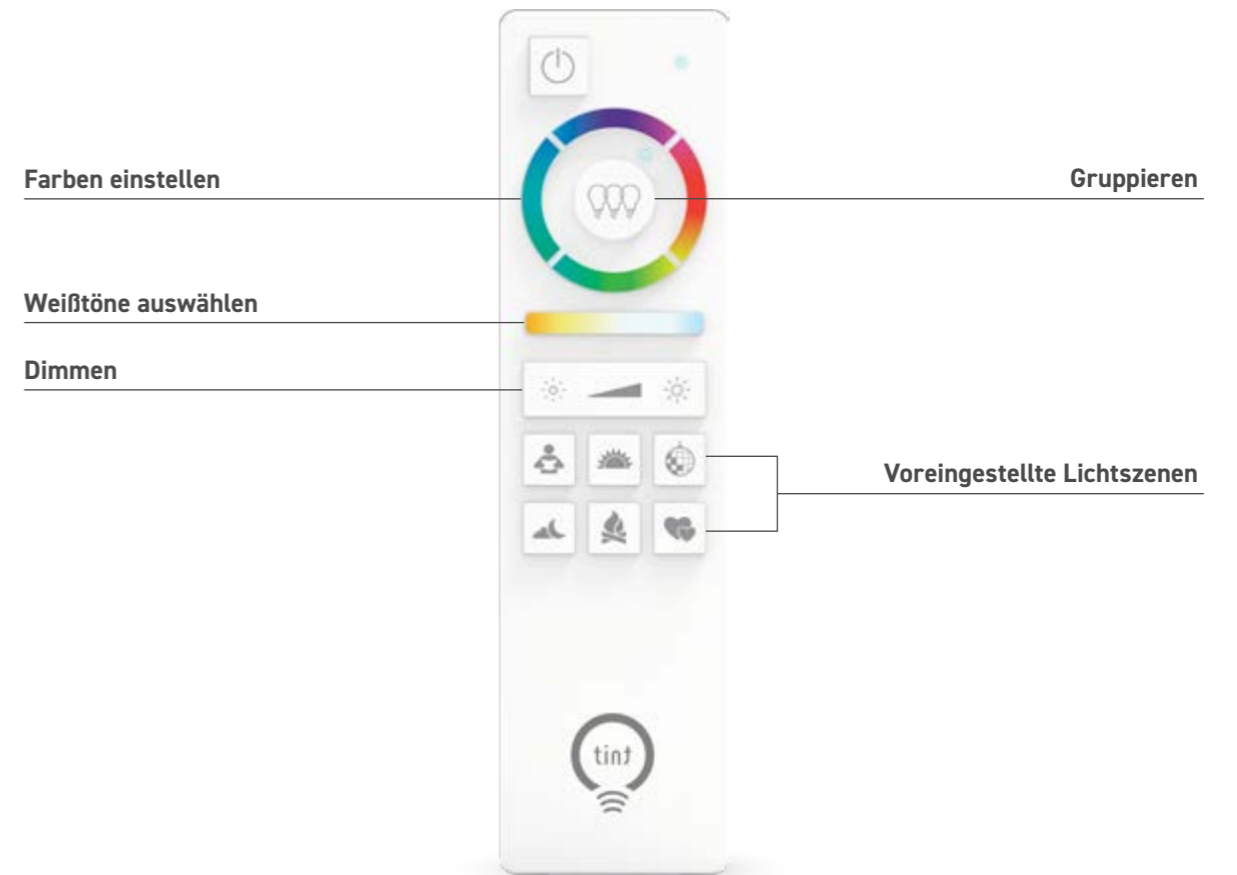



Wehe, du machst mir heute keine Lichtszene!

Für jede Lebenslage das richtige Licht.



Konzentriert arbeiten

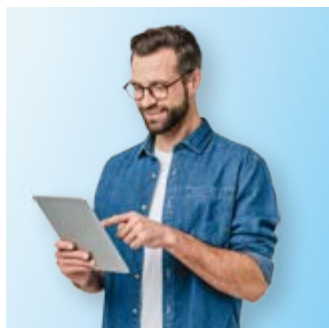

Sonnenuntergang genießen

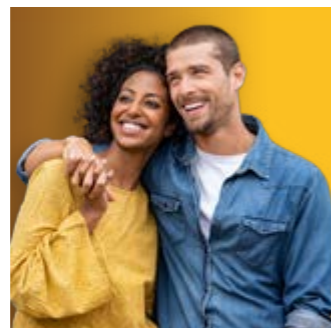

Ausgelassen feiern



Sorgenfrei schlafen

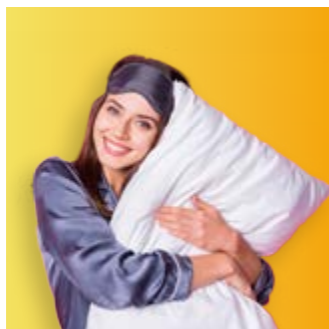

Bei Kaminlicht entspannen

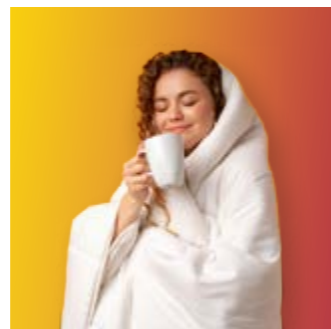

Romantik genießen

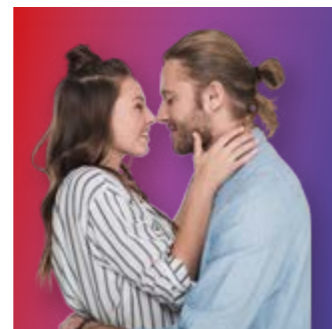

_DE

Gutes Licht, gute Laune: Erlebe deinen Alltag mit tint und entscheide dich für eine voreingestellte Lichtszene, die du bequem per tint Fernbedienung auswählen kannst. Von „Romantik“ bis „Party“ - mit tint wird jeder Moment einzigartig.

_FR

La bonne lumière pour chaque situation de vie.

Bonne lumière, bonne humeur : vis ton quotidien avec tint et choisis une ambiance lumineuse prédéfinie que tu peux sélectionner facilement avec la télécommande tint. De «Romantique» à «Fête» - avec tint chaque moment est unique.

_EN

The best light for every situation.

Good light, good mood: Experience your daily life with tint and decide for a preset light scene that you can select conveniently using the tint remote control. From "romance" to "party" - with tint, every moment is unique.



_DE

Steuere tint, ganz ohne Zusatzgeräte, komfortabel über die kostenlose „tint Smart Light“ App*. So kannst du erstmal in die smarte Lichtsteuerung einsteigen und bei Bedarf zu einem späteren Zeitpunkt auf ein Smarthome-System erweitern. Dank der Dual-Chip-Technologie, die Zigbee und Bluetooth in nur einem Produkt kombiniert, ist das ganz einfach möglich.

_FR

Commande tint via l'application.

Commande tint sans appareil supplémentaire, confortablement via l'application gratuite «tint Smart Light»*. Tu peux ainsi commencer à utiliser la commande intelligente de l'éclairage et si nécessaire, tu pourras ensuite passer à un système smarthome. Grâce à la technologie à double puce, qui combine Zigbee et Bluetooth en un seul produit, c'est très facile.

_EN

Control tint via app.

Control tint conveniently via the gratis "tint Smart Light" app*. This is the start into smart lighting and you can expand to your smart home system later. Thanks to the dual-chip technology, which combines Zigbee and Bluetooth standards together in just one product, this is simple to get it done.

* Gilt für tint Produkte der neuesten Generation. Achte auf das zusätzliche Bluetooth-Zeichen auf der Verpackung. Weitere Infos unter hey-tint.de/bluetooth.
S'applique aux produits tint de la dernière génération. Fais attention au signe Bluetooth supplémentaire sur l'emballage. Plus d'infos sur hey-tint.de/bluetooth.
Applies to latest generation tint products. Look for the additional Bluetooth sign on the packaging. More info at hey-tint.de/bluetooth.
The Bluetooth® word mark and logos are registered trademarks owned by Bluetooth SIG, Inc. and any use of such marks by Müller-Licht is under license. Other trademarks and trade names are those of their respective owners.

Smart verbunden.

Steuere tint per App.





Zickt nicht mit Zigbee.

tint ist Smarthome kompatibel.

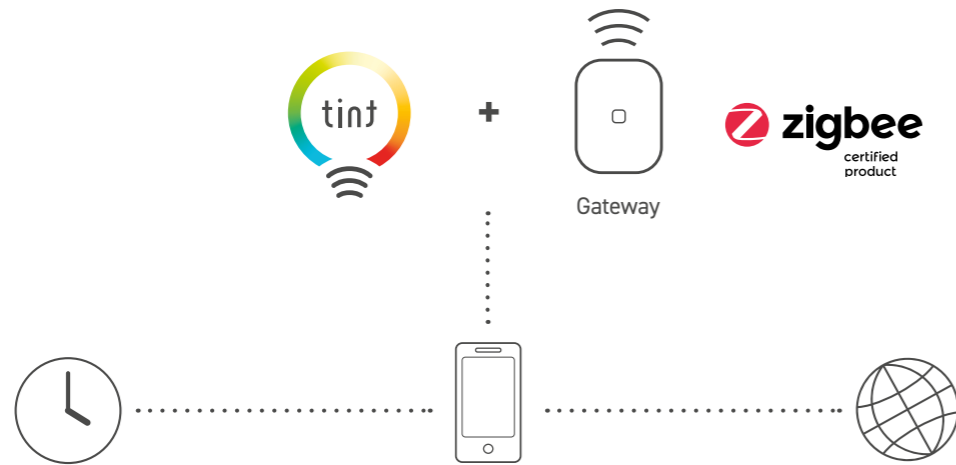

ZEITSTEUERUNG

Binde tint über ein Smarthome-System zu gewünschten Zeiten in vordefinierte Routinen ein.

APP-STEUERUNG

Neben der Kontrolle von unterwegs und der Zeitsteuerung kannst du auf Wunsch mehrere tint Produkte gruppieren und mit einem Klick steuern.

KONTROLLE VON UNTERWEGS

tint lässt sich auch von unterwegs steuern. Lass dich im Dunkeln von smartem Licht begrüßen oder stelle eine Anwesenheitssimulation während deines Urlaubs ein.

_DE

Steuere tint mit allen unseren Freunden: Binde deine Leuchten und Leuchtmittel ganz einfach in andere Smarthome- oder Lichtsteuerungs-Systeme ein, die auf dem Zigbee Funkstandard basieren. Dadurch sind viele weitere Funktionen möglich, zum Beispiel die Steuerung über weitere Apps oder per Sprache. Voraussetzung ist ein kompatibles Gateway, das die Verbindung zwischen deinen tint Produkten und dem Smartphone herstellt.

_FR

tint est compatible avec les systèmes Smarthome.

Contrôle tint avec tous nos amis : Connecte tes appareils lumineux et les sources lumineuses à d'autres systèmes de commande de l'éclairage ou de smarthome basés sur la technologie Zigbee. De nombreuses fonctions supplémentaires sont ainsi possibles, par exemple la commande via d'autres applications ou par la voix. La condition préalable est une passerelle compatible qui établit la connexion entre tes produits tint et le smartphone.

_EN

tint is smarthome compatible.

Control tint with all our friends: Connect your luminaires and bulbs with other smarthome or lighting control systems that are based on the Zigbee radio standard. This enables many functions, for example, control via additional apps or by voice. You only need a compatible gateway, which can be directly connected in between your lamps and your smartphone.

Contrôle du temps

Règle tint sur un système smarthome aux heures souhaitées dans des routines prédéfinies.

Contrôle des applications

En plus du contrôle en déplacement et de la commande temporelle, tu peux si tu le souhaites, regrouper plusieurs produits tint et les contrôler en un clic.

Contrôle à distance

tint peut également être contrôlée à distance. Laisse-toi accueillir dans le noir par un éclairage intelligent ou définis une simulation de présence pendant tes vacances.

Time monitoring

Set tint to predefined routines via a smarthome system at desired times.

App monitoring

In addition to controlling tint out of your home and with the time monitoring function you can also group multiple products with only a click.

Control out of home

You can monitor tint products also when you are not at home. Get welcomed by your smart light when you return home at night or just simulate your home presence when you are out on leave.



_DE

Mach dein Zuhause smart: Du kannst viele intelligente Geräte unterschiedlicher Hersteller in Smarthome-Systeme mit dem Zigbee Funkstandard integrieren und ganz einfach steuern – dein smartes Zuhause für eine hohe Energieeffizienz, mehr Sicherheit und Komfort. tint ist zum Beispiel steuerbar mit Philips Hue*, Smart Home der Telekom*, Samsung SmartThings* und Amazon Alexa über kompatible Echo-Geräte*.

_FR

Élargis tes possibilités.

Rends ta maison intelligente : tu peux utiliser de nombreux appareils intelligents de différents fabricants dans des systèmes smart-home avec la norme sans fil Zigbee et les contrôler très facilement - ta maison intelligente pour une grande efficacité énergétique, plus de sécurité et de confort. tint est par exemple contrôlable avec Philips Hue*, Samsung SmartThings* et Amazon Alexa via les appareils Echo compatibles*.

_EN

Expand your mind.

Make your home smart: You can integrate many smart devices from different manufacturers into smarthome systems with the Zigbee radio standard and easily control them - create your smart home with best efficiency, better safety and comfort. tint can be controlled, for example, with Philips Hue*, Samsung SmartThings* and Amazon Alexa via compatible Echo devices*.

* Einschränkungen bei einzelnen Diensten möglich, aktuelle Infos unter hey-tint.de/partner. Certains services peuvent être soumis à des restrictions. Pour connaître les toutes dernières informations, consultez la page : hey-tint.de/partner. Restrictions are possible for several services. For updated information, visit hey-tint.de/partner.

Der perfekte Partner.

Erweitere deine Möglichkeiten.

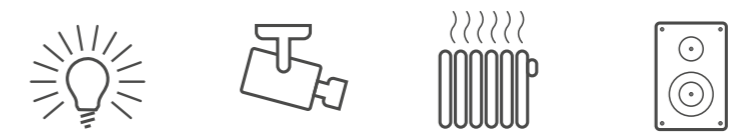

Unsere Partnersysteme:



Amazon, Alexa and all related logos are trademarks of Amazon.com, Inc. or its affiliates.



„Alexa, sag ne Zahl zwischen 1 und 16 Millionen!“

tint hört aufs Wort.



SPRACHSTEUERUNG

tint ist kompatibel mit allen Sprachassistenten mit integriertem Zigbee Smarthome Hub, wie z.B. Echo 4. Generation, Echo Plus oder Echo Studio. Wenn du beispielsweise einen Echo Dot besitzt, kannst du tint über ein kompatibles Smarthome-System mit dem Echo Dot verbinden.

_DE

„Alexa, dimm das Licht!“ Ganz gleich, ob du das Licht mit deiner Stimme anschalten, dimmen oder farblich verändern möchtest – frag Alexa, wenn für die Fernbedienung oder das Smartphone keine Hand frei ist.

_FR

tint obéit a vos instructions.

«Alexa, tamise les lumières !» Que tu veuilles allumer, tamiser ou changer la couleur de la lumière avec ta voix, demande à Alexa quand tu n'as pas de main libre pour la télécommande ou le smartphone.

_EN

tint listens to your words.

“Alexa, dim the light!” If you want to switch on the light by your voice, dim the light or change the lighting color - simply ask Alexa when your remote control or smartphone is not available.

Commande vocale

tint est compatible avec tous les assistants vocaux avec Hub Smarthome Zigbee intégré, tels que Echo 4e génération, Echo Plus ou Echo Studio. Par exemple, si tu possèdes un Echo Dot, tu peux connecter tint à un système smarthome compatible avec l'Echo Dot.

Voice control

tint is compatible with all voice assistants with integrated Zigbee Smarthome Hub, such as Echo 4th generation, Echo Plus or Echo Studio. For example, if you own an Echo Dot, you can use tint with the Echo Dot via a compatible smarthome system.



Retro-LED Leuchtmittel

LED-Deckenleuchte | Malea

LED-Spots | Nalo

tint Wohnraumleuchten.

Macht aus jedem Räumchen ein Träumchen.

_DE

Ob Wohnzimmer, Schlafzimmer, Kinderzimmer oder Flur – tint taucht dein Zuhause gekonnt ins gewünschte Licht. Unsere Deckenleuchten und Panels bestechen durch einzigartige Designs und sorgen für eine smarte Grundbeleuchtung, die Eindruck macht. Du möchtest deine Wohnräume mit stimmungsvollen Akzenten beleuchten? Dann sind der Deckenfluter, die Ambienteleuchte, Strips oder Spotlights Must-haves, die garantiert für Aufsehen sorgen. Entscheide dich für die Leuchten, die am besten zu dir und deiner Einrichtung passen.

_FR

Luminaires domestiques tint.

Que ce soit dans le salon, la chambre à coucher, la chambre des enfants ou le couloir - tint plonge ton intérieur dans la lumière souhaitée. Nos plafonniers et panneaux séduisent par leurs designs uniques et assurent un éclairage de base intelligent, qui fait forte impression. Tu souhaites éclairer ton salon avec des accents d'ambiance ? Alors le plafonnier, le luminaire d'ambiance, les rubans ou les spots sont des must-have qui ne manqueront pas de faire sensation. Choisis les luminaires le mieux adaptés à toi et à ton intérieur.

_EN

tint living room lights.

Whether living room, bedroom, children's room or hallway - tint skillfully changes your home in the desired light. Our ceiling luminaires and panels impress with unique designs and provide impressive smart ambient lighting. You want to illuminate your living spaces with atmospheric accents? Then the ceiling floor lamp, the ambient light bar, strips or spotlights are must-haves that attract your full interest. Choose the lights that best suit you and your interior.

MALEA | LED-Deckenleuchte

- RGB
- 1800 – 6500 K

- taupe | **404119** | 2700 lm | Ø 40 x 12,6 cm
- gray | **404120** | 2700 lm | Ø 40 x 12,6 cm
- sand | **404121** | 2700 lm | Ø 40 x 12,6 cm

_DE

- ⇒ Zeitloses Design
- ⇒ Hochwertiger Textilschirm in 3 verschiedenen Farben

_FR

- Plafonnier à LED
- ⇒ Design intemporel
- ⇒ Abat-jour textile de haute qualité en 3 couleurs différentes

_EN

- LED ceiling lamp
- ⇒ Timeless design
- ⇒ High quality textile lamp shade in 3 different colors

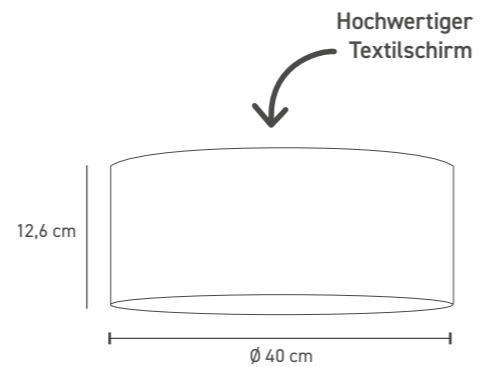
PAVO | LED-Deckenfluter

- RGB
- 1800 – 6500 K

404126 | 3800 lm | Ø 30 x 172 cm
_DE

- ⇒ Indirekte Beleuchtung im Wohnraum
- ⇒ Hochwertiges, matt-schwarzes Metallgehäuse
- ⇒ Leuchtenkopf schwenkbar

_FR

- Lèche-plafond à LED
- ⇒ Éclairage indirect dans la pièce à vivre
- ⇒ Boîtier métallique noir mat de haute qualité
- ⇒ Tête de lampe orientable

_EN

- LED floor lamp
- ⇒ Indirect lighting for living rooms
- ⇒ High quality pearl black housing
- ⇒ Movable luminaire crown

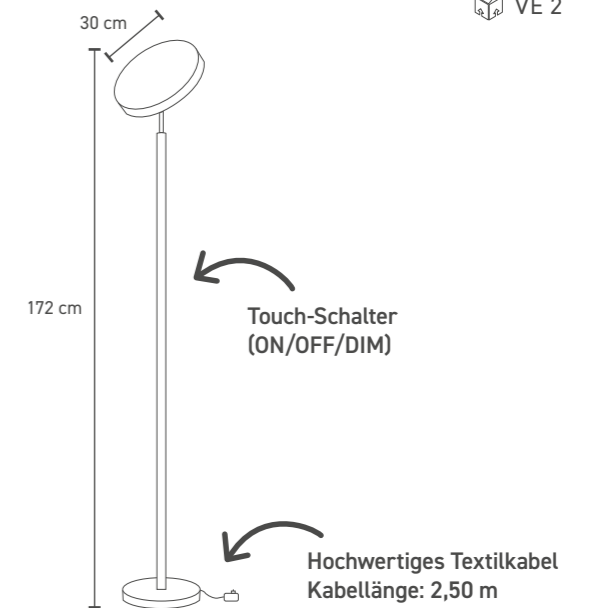

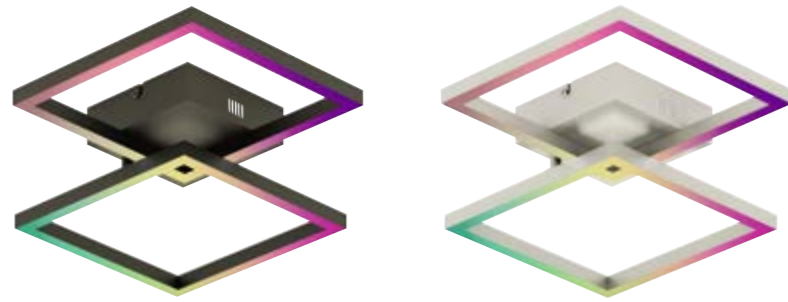
CANO | LED-Deckenleuchte

- RGB
- 1800 - 6500 K

black | **404122** | 2800 lm | 44 x 44 x 7,8 cm
 silver | **404123** | 2800 lm | 44 x 44 x 7,8 cm

_DE

- ⇒ Modernes Design mit geradliniger Optik
- ⇒ Hochwertiges Metallgehäuse, erhältlich in 2 Farben

_FR

- Plafonnier à LED
- ⇒ Design moderne avec aspect rectiligne
 - ⇒ Boîtier métallique de haute qualité, disponible en 2 couleurs

_EN

- LED ceiling lamp
- ⇒ Modern design with linear appearance
 - ⇒ High quality metal housing, available in 2 colors

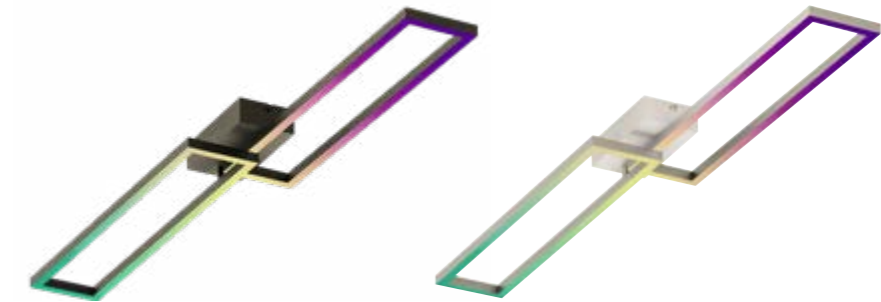
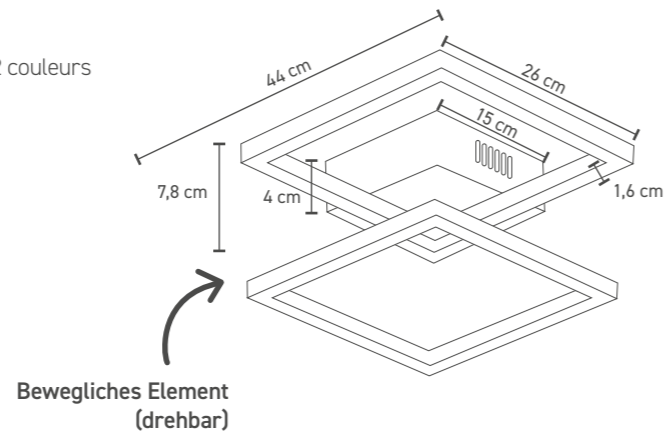
CISO | LED-Deckenleuchte

- RGB
- 1800 - 6500 K

black | **404124** | 3000 lm | 110 x 24,4 x 7,8 cm
 silver | **404125** | 3000 lm | 110 x 24,4 x 7,8 cm

_DE

- ⇒ Modernes Design mit geradliniger Optik
- ⇒ Großflächige Ausleuchtung
- ⇒ Hochwertiges Metallgehäuse, erhältlich in 2 Farben

_FR

- Plafonnier à LED
- ⇒ Design moderne avec aspect rectiligne
 - ⇒ Éclairage sur une grande surface
 - ⇒ Boîtier métallique de haute qualité, disponible en 2 couleurs

_EN

- LED ceiling lamp
- ⇒ Modern design with linear appearance
 - ⇒ Illuminates large surfaces
 - ⇒ High quality metal housing, available in 2 colors

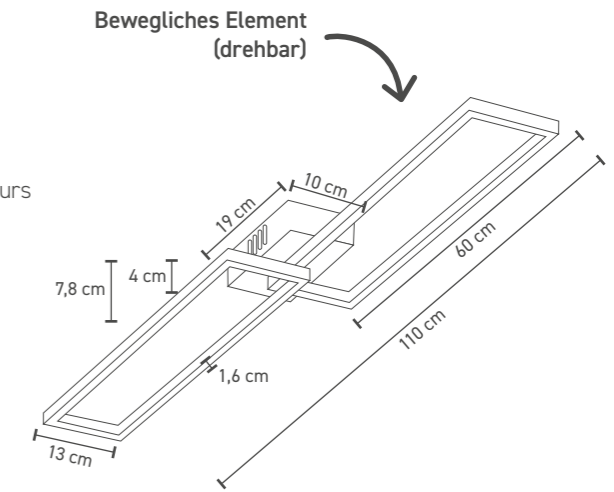

ARIS BLACK | LED-Panel

- RGB
- 1800 – 6500 K

404091 | 3500 lm | 120 x 30 cm

404093 | 2200 lm | 60 x 30 cm

404092 | 2400 lm | 45 x 45 cm

_DE

- ⇒ Rahmenlos
- ⇒ Direktes und indirektes Licht
- ⇒ Inkl. tint Fernbedienung

_FR

- Panneaux à LED
- ⇒ Sans cadre
- ⇒ Lumière directe et indirecte
- ⇒ Télécommande tint incl.

_EN

- LED panel
- ⇒ Frameless
- ⇒ Direct and indirect light
- ⇒ Incl. tint remote control

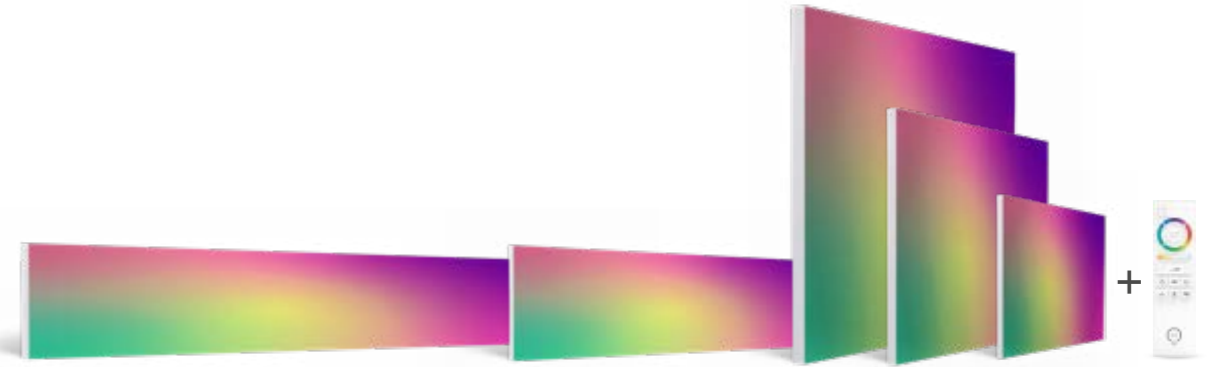
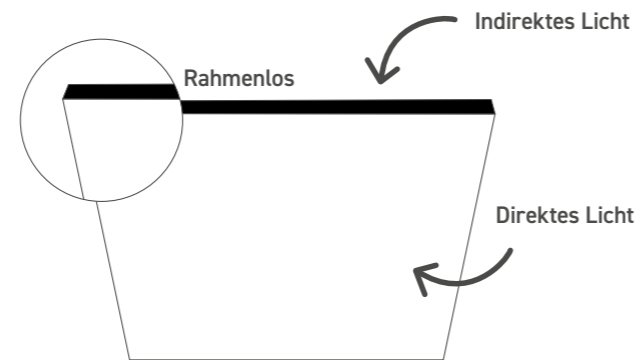
ARIS | LED-Panel

- RGB
- 1800 – 6500 K

404043 | 3500 lm | 120 x 30 cm

404044 | 2200 lm | 60 x 30 cm

404045 | 3300 lm | 60 x 60 cm

404046 | 2400 lm | 45 x 45 cm

404047 | 1600 lm | 30 x 30 cm

_DE

- ⇒ Rahmenlos
- ⇒ Direktes und indirektes Licht
- ⇒ Inkl. tint Fernbedienung

_FR

- Panneaux à LED
- ⇒ Sans cadre
- ⇒ Lumière directe et indirecte
- ⇒ Télécommande tint incl.

_EN

- LED panel
- ⇒ Frameless
- ⇒ Direct and indirect light
- ⇒ Incl. tint remote control

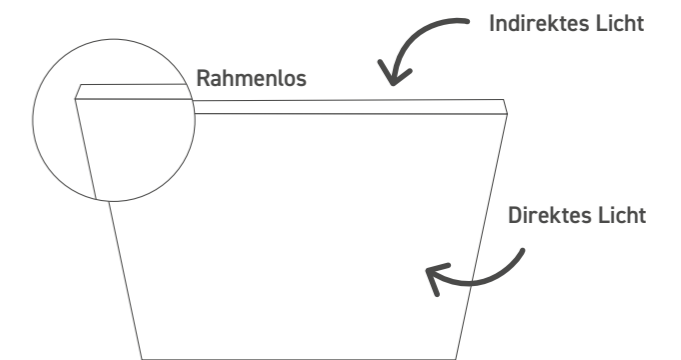

LED-STRIP WHITE+COLOR | Indoor

- RGB
- 1800 – 6500 K

404025 | 1100 lm | 3 m
 404118 | 1900 lm | 5 m
 404131 | 5800 lm | 10 m

_DE

- ⇒ Verschiedene Weißtöne und bis zu 16 Millionen Farben
- ⇒ Indirekte Beleuchtung und individuelle Lichtakzente
- ⇒ Flexibel und selbstklebend
- ⇒ Individuell kürzbar

_FR
Ruban LED WHITE+COLOR | Intérieur

- ⇒ Différentes nuances de blanc et jusqu'à 16 millions de couleurs
- ⇒ Éclairage indirect et accents lumineux individuels
- ⇒ Flexible et autocollant
- ⇒ Peut être raccourci individuellement

_EN
LED strip WHITE+COLOR | Indoor

- ⇒ Various white tones and up to 16 million colors
- ⇒ Indirect illumination and individual lighting accents
- ⇒ Flexible and self-adhering
- ⇒ Length can be cut individually

VE 4
 (404131) VE 2

Individuell kürzbar

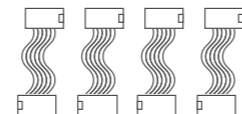

Inkl. Verbinder

LED-STRIP COLOR | Indoor

- RGB

404127 | 3 m
 404128 | 5 m

_DE

- ⇒ Bis zu 16 Millionen Farben
- ⇒ Indirekte Beleuchtung und individuelle Lichtakzente
- ⇒ Flexibel und selbstklebend
- ⇒ Individuell kürzbar

_FR
Ruban LED COLOR | Intérieur

- ⇒ Jusqu'à 16 millions de couleurs
- ⇒ Éclairage indirect et accents lumineux individuels
- ⇒ Flexible et autocollant
- ⇒ Peut être raccourci individuellement

_EN
LED strip COLOR | Indoor

- ⇒ Up to 16 million colors
- ⇒ Indirect illumination and individual lighting accents
- ⇒ Flexible and self-adhering
- ⇒ Length can be cut individually

VE 4

LED-STRIP WHITE | Indoor

- 2700 – 6500 K

404129 | 1100 lm | 3 m
 404130 | 1900 lm | 5 m

_DE

- ⇒ Verschiedene Weißtöne
- ⇒ Indirekte Beleuchtung und individuelle Lichtakzente
- ⇒ Flexibel und selbstklebend
- ⇒ Individuell kürzbar

_FR
Ruban LED WHITE | Intérieur

- ⇒ Différentes nuances de blanc
- ⇒ Éclairage indirect et accents lumineux individuels
- ⇒ Flexible et autocollant
- ⇒ Peut être raccourci individuellement

_EN
LED strip WHITE | Indoor

- ⇒ Various white tones
- ⇒ Indirect illumination and individual lighting accents
- ⇒ Flexible and self-adhering
- ⇒ Length can be cut individually

VE 4

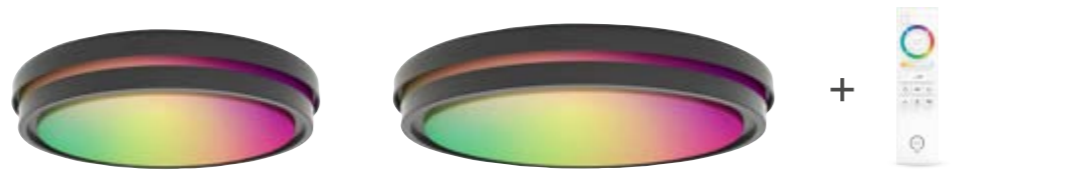

KEA | LED-Deckenleuchte

RGB

1800 – 6500 K

404062 | 2400 lm | Ø 42 cm

404063 | 2900 lm | Ø 52 cm

_DE

- ⇒ Seitlicher Design-Leuchtring
- ⇒ Inkl. tint Fernbedienung

_FR

- Plafonnier à LED
- ⇒ Anneau lumineux latéral design
- ⇒ Télécommande tint incl.

_EN

- LED ceiling lamp
- ⇒ With sideward designed lighting ring
- ⇒ Incl. tint remote control

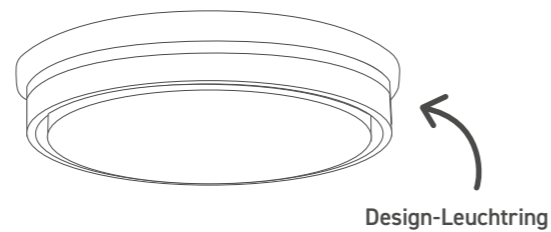

VE 2

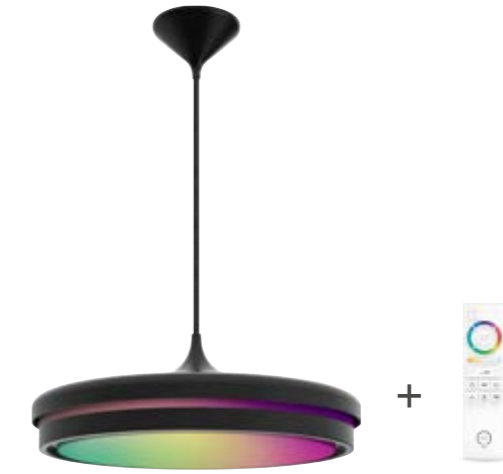

KEA | LED-Pendelleuchte

RGB

1800 – 6500 K

404067 | 2400 lm | Ø 42 cm

_DE

- ⇒ Seitlicher Design-Leuchtring
- ⇒ Inkl. tint Fernbedienung
- ⇒ Inkl. hochwertigem Textilkabel

_FR

- Luminaire suspendu à LED
- ⇒ Anneau lumineux latéral design
- ⇒ Télécommande tint incl.
- ⇒ Câble textile de haute qualité incl.

_EN

- LED pendant lamp
- ⇒ With sideward designed lighting ring
- ⇒ Incl. tint remote control
- ⇒ Incl. high quality textile cable

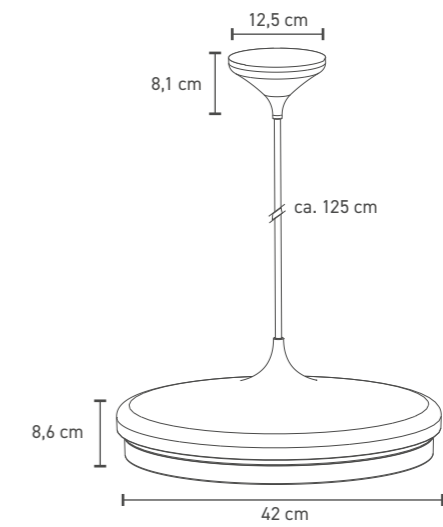

VE 2

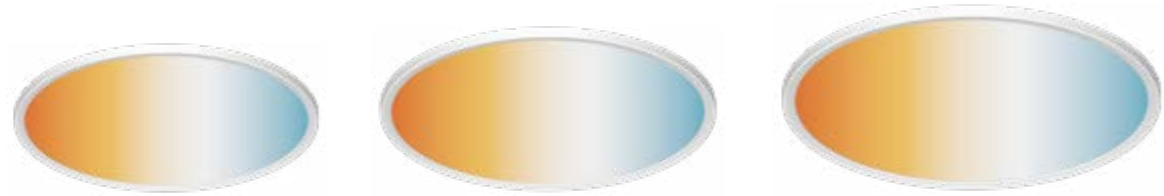
AMELA | LED-Wand- und Deckenleuchte

1800 – 6500 K

404094 | 2200 lm | Ø 29,5 x 2,9 cm

404090 | 3000 lm | Ø 42,0 x 2,9 cm

404095 | 3600 lm | Ø 50,0 x 2,9 cm

_DE

- ⇒ Flaches, modernes Design
- ⇒ Direktes und indirektes Licht

_FR

Applique murale et plafonnier à LED

- ⇒ Design plat et moderne
- ⇒ Lumière directe et indirecte

_EN

LED wall and ceiling lamp

- ⇒ Slim, modern design
- ⇒ Direct and indirect light

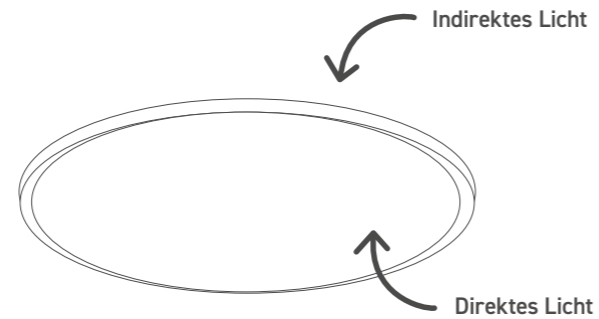

VE 2

NALO | LED-Spot

RGB

1800 – 6500 K

404070 | 1 x 600 lm | 13 x 9 x 16,5 cm

404069 | 2 x 600 lm | 20 x 9 x 16,5 cm

404068 | 3 x 600 lm | 32 x 9 x 16,5 cm

_DE

- ⇒ Dreh- und schwenkbar
- ⇒ Seitlicher Design-Leuchtring
- ⇒ Hochwertiges Metallgehäuse
- ⇒ Inkl. tint Fernbedienung

_FR

Spots à LED

- ⇒ Pivotant et orientable
- ⇒ Anneau lumineux latéral design
- ⇒ Boîtier métallique de haute qualité
- ⇒ Télécommande tint incl.

_EN

LED spots

- ⇒ Rotatable and movable
- ⇒ With sideward designed lighting ring
- ⇒ High quality metal housing
- ⇒ Incl. tint remote control

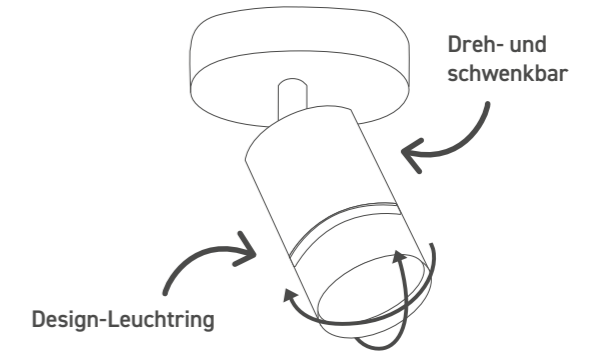

VE 2



LED-SPOTLIGHTS | 3er-Set

404051 | 3 x 425 lm | Ø 8,8 cm

RGB

1800 - 6500 K

TALPA | LED-Ambienteleuchte

404027 | 1100 lm | 55 cm

RGB

1800 - 6500 K

_DE

- ⇒ Moderne Lichtakzente
- ⇒ Geringe Einbautiefe

_FR

Projecteurs à LED | lot de 3

- ⇒ Accents d'éclairage modernes
- ⇒ Faible profondeur d'installation

_EN

LED spotlights | set of 3

- ⇒ Progressive lighting accents
- ⇒ Low installation depth

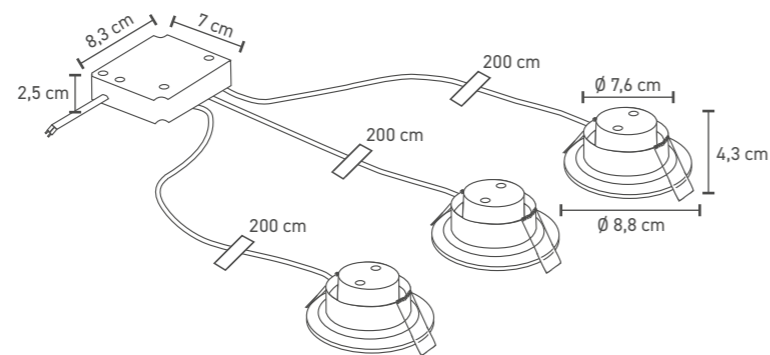

VE 2

_DE

- ⇒ Indirektes Stimmungslicht im Wohnraum
- ⇒ Inkl. Standfuß für Einsatz als Stehleuchte
- ⇒ Inkl. anschraubbarer Halteclips für Montage als Unterbauleuchte

_FR

Lumière ambiante à LED

- ⇒ Éclairage d'ambiance indirect dans le salon
- ⇒ Support pour utilisation comme lampadaire
- ⇒ Clips de retenue à visser pour le montage comme éclairage sous-meuble

_EN

LED ambient light bar

- ⇒ Indirect mood lighting for living rooms
- ⇒ With fixture stand to use as a floor lamp
- ⇒ Including mounting clips to fix the undercabinet light with screws

VE 2

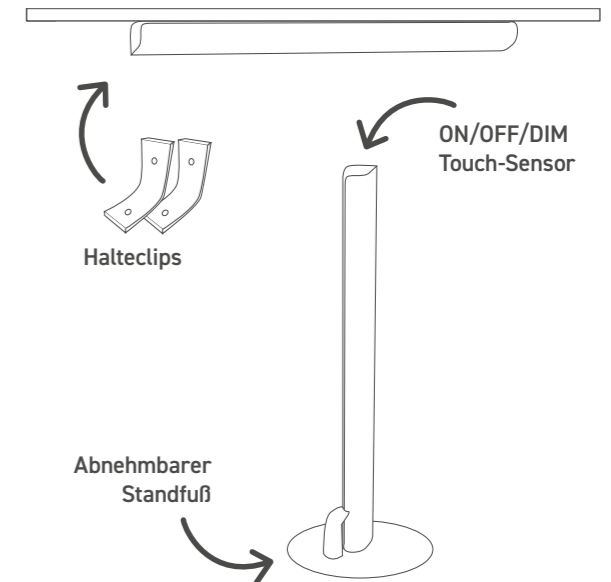



LORIS | LED-Panel

404030 | 2800 lm | Ø 45 cm

RGB

1800 - 6500 K

_DE

- ⇒ Direktes und indirektes Licht
- ⇒ Inkl. tint Fernbedienung

_FR

Panneau à LED

- ⇒ Lumière directe et indirecte
- ⇒ Télécommande tint incl.

_EN

LED panel

- ⇒ Direct and indirect light
- ⇒ Incl. tint remote control

VE 2

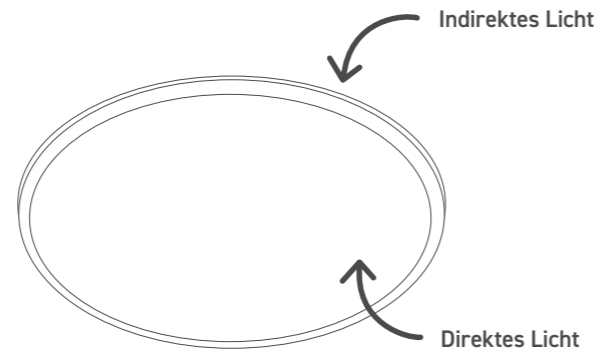



LED-Unterbauleuchte | Alba

tint Küchenleuchten.

Rücke deine Teller ins richtige Licht.

_DE

Du benötigst während des Kochens helles, tageslichtweißes Licht, möchtest dich beim anschließenden Abendessen aber bei gedimmtem, warmweißem Licht und einer gemütlichen Atmosphäre entspannen? Mit den tint Küchenleuchten erlebst du höchste Flexibilität. Frag Alexa, wenn für die Fernbedienung oder die App gerade keine Hand frei ist. Alternativ kannst du unsere Küchenleuchten über einen Touch-Sensor ganz einfach ein- und ausschalten oder dimmen.

_FR

Éclairages de cuisine tint.

Tu as besoin d'une lumière claire pendant que tu cuisines, mais tu souhaites te détendre après le repas dans une lumière blanche chaude et une atmosphère agréable? Avec les lampes de cuisine tint, tu bénéficies d'une flexibilité maximale. Demande à Alexa si tu ne peux pas utiliser la télécommande ou si l'application n'est pas disponible. Tu peux également allumer, éteindre nos lampes de cuisine par le biais d'un capteur tactile ou bien en faire varier ainsi l'intensité lumineuse.

_EN

tint kitchen lights.

You need bright day-time light while you're cooking, but you like your dinner in a dimmed, warmwhite lighted cozy atmosphere? With the tint kitchen lights you will have the ultimate in flexibility. Ask Alexa when you don't have a hand free for the remote or the app. Alternatively, you can simply switch on/off or dim all our kitchen lights with a touch switch.

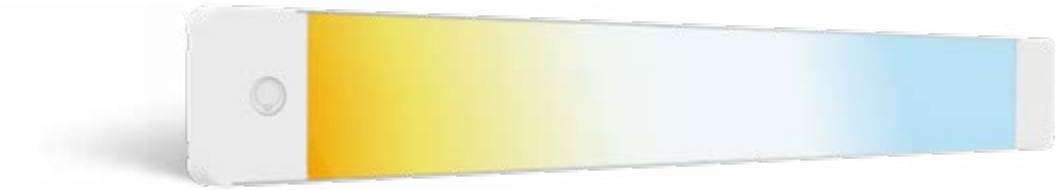
ALBA | LED-Unterbauleuchte

404032 | 1100 lm | 50 x 6 x 1 cm

2700 - 6500 K

_DE

- ⇒ Montierbar per Magnethalterung oder Schraubbefestigung
- ⇒ Flaches Design
- ⇒ Touch-Sensor zum Ein-/Ausschalten und Dimmen

_FR

Éclairage pour montage sous structure à LED

- ⇒ Montage avec support magnétique ou par vissage
- ⇒ Design plat
- ⇒ Bouton tactile marche/arrêt et tamiser

_EN

LED undercabinet light

- ⇒ Including magnetic bracket or screw mounting option for installation
- ⇒ Flat design
- ⇒ Touch switch for turning the lights on/off and dimming

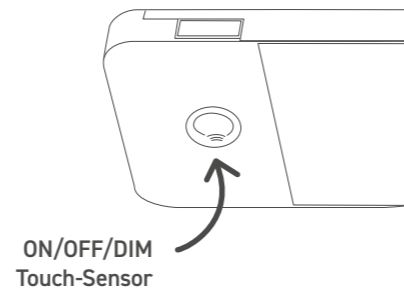
ARMARO | LED-Unterbauleuchten | 3er-Set

404031 | 3 x 350 lm | 15 x 5,5 x 1,5 cm

2700 - 6500 K

_DE

- ⇒ Montierbar per Magnethalterung oder Schraubbefestigung
- ⇒ Flaches Design
- ⇒ Touch-Sensor zum Ein-/Ausschalten und Dimmen
- ⇒ Direktes und indirektes Licht

_FR

Éclairage pour montage sous structure à LED | lot de 3

- ⇒ Montage avec support magnétique ou par vissage
- ⇒ Design plat
- ⇒ Bouton tactile marche/arrêt et tamiser
- ⇒ Lumière directe et indirecte

_EN

LED undercabinet light | set of 3

- ⇒ Including magnetic bracket or screw mounting option for installation
- ⇒ Flat design
- ⇒ Touch switch for turning the lights on/off and dimming
- ⇒ Direct and indirect light

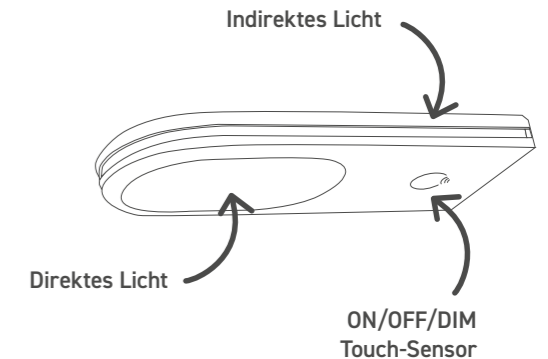

tint Gartenleuchten.

Wenn du es liebst, dass der Nachbar neidisch rüber guckt.



LED-Tischleuchte | Dalia LED-Lichterkette | Stella LED-Stehleuchte | Khaya LED-Wegeleuchten | Lino LED-Strip Outdoor

_DE

Ideal für ein buntes Gartenfest mit Freunden oder einen lauen Sommerabend zu zweit: Die tint Außenbeleuchtung bietet zahlreiche Möglichkeiten, deinen Garten in Szene zu setzen. Die verschiedenen Lichtakzente tragen nicht nur zur ästhetischen Gestaltung bei, sondern sorgen auch für Sicherheit an Wegen. Ob du deine Pflanzen ins rechte Licht rücken möchtest, eindrucksvolle Lichteffekte an Terrassendächern und Fassaden erzeugen willst oder eine stylische Akku-Tischleuchte für zusätzliche Beleuchtung suchst, mit tint schaffst du die perfekte Illumination für jede Gelegenheit.

_FR

Luminaire de jardin tint.

Idéal pour une fête de jardin colorée avec des amis ou une douce soirée d'été à deux : l'éclairage extérieur tint offre de nombreuses possibilités de mettre ton jardin en scène. Les différents accents lumineux contribuent non seulement à un aménagement esthétique, mais assurent également la sécurité le long des chemins. Que tu veuilles mettre tes plantes en valeur, créer des effets de lumière impressionnants sur les toits de terrasse et les façades ou que tu cherches une lampe de table sur batterie stylée pour un éclairage supplémentaire, avec tint tu crées l'illumination parfaite pour chaque occasion.

_EN

tint garden lights.

Ideal for colorful garden parties with friends or to enjoy pleasant summer evenings for two: tint outdoor lighting upgrades your entire garden arrangement. The various lighting accents fully support the aesthetic design, but also ensure safety on your garden tracks. Whether you want to have spotlights for your plants, impressive lighting effects on terrace roofs and house fronts or simply getting additional light by battery operated table lamps. With tint products you can create the perfect illumination at every place.

6-fach Ladestation 404139 für LED-Tischleuchten Olea und Dalia
(Weitere Informationen auf S. 68)



OLEA | LED-Tischleuchte

RGB

1800 – 6500 K

anthracite | 404146 | 200 lm | Ø 7,6 x 20 cm

sand | 404147 | 200 lm | Ø 7,6 x 20 cm

green | 404148 | 200 lm | Ø 7,6 x 20 cm

_DE

- ⇒ Akkubetriebene Tischleuchte für Innen- und Außenbereiche
- ⇒ Stilvoll und platzsparend dank kompaktem Maß
- ⇒ Leuchtdauer bis zu 12 Stunden
- ⇒ Touch-Schalter zum Ein-/Aus-schalten, Dimmen und zur Modi-Wahl
- ⇒ Komfortables Aufladen per Ladeschale über USB

_FR

- Lampe de table à LED
- ⇒ Lampe de table alimentée par batterie pour intérieur et extérieur
- ⇒ Stylée et compacte
- ⇒ Autonomie jusqu'à 12 heures
- ⇒ Interrupteur tactile pour l'allumage/l'extinction, et pour la sélection du mode
- ⇒ Chargement confortable via socle de chargement USB

_EN

- LED table lamp
- ⇒ Battery operated table lamp for indoor and outdoor use
- ⇒ Stylish and space-saving thanks to compact size
- ⇒ Continuing light up to 12 hours
- ⇒ Touch switch for on/off, dimming and mode selection
- ⇒ Convenient charging via USB dock



DALIA | LED-Tischleuchte

RGB

1800 – 6500 K

black | 404135 | 180 lm | Ø 11 x 36 cm

anthracite | 404137 | 180 lm | Ø 11 x 36 cm

white | 404136 | 180 lm | Ø 11 x 36 cm

_DE

- ⇒ Akkubetriebene Tischleuchte für Innen- und Außenbereiche
- ⇒ Leuchtdauer bis zu 24 Stunden
- ⇒ Touch-Schalter zum Ein-/Aus-schalten, Dimmen und zur Modi-Wahl
- ⇒ Komfortables Aufladen per Ladeschale über USB
- ⇒ Sicherer Stand dank hohem Eigengewicht von 0,8 kg

_FR

- Lampe de table à LED
- ⇒ Lampe de table alimentée par batterie pour intérieur et extérieur
- ⇒ Autonomie jusqu'à 24 heures
- ⇒ Interrupteur tactile pour l'allumage/l'extinction, et pour la sélection du mode
- ⇒ Chargement confortable via socle de chargement USB
- ⇒ Stabilité assurée grâce au poids élevé de 0,8 kg

_EN

- LED table lamp
- ⇒ Battery operated table lamp for indoor and outdoor use
- ⇒ Continuing light up to 24 hours
- ⇒ Touch switch for on/off, dimming and mode selection
- ⇒ Convenient charging via USB dock
- ⇒ Secure stand thanks to high weight of 0.8 kg



MALVA | LED-Wandleuchte

404142 | 2 x 450 lm | Ø 7,5 x 20 cm

- RGB
- 1800 – 6500 K

_DE

- ⇒ Up-Down-Leuchte zur Fassadenbeleuchtung
- ⇒ Modernes Design mit zwei Leuchtringen
- ⇒ Hochwertiges Aluminium-Gehäuse
- ⇒ Integrierte LEDs

_FR
Applique murale à LED

- ⇒ Luminaire up-down pour l'éclairage des façades
- ⇒ Design moderne avec deux anneaux lumineux
- ⇒ Boîtier en aluminium de haute qualité
- ⇒ LED intégrées

_EN
LED wall lamp

- ⇒ Up and down luminaire for architectural illumination
- ⇒ Modern design with two illuminated rings
- ⇒ High quality aluminum housing
- ⇒ Integrated LEDs

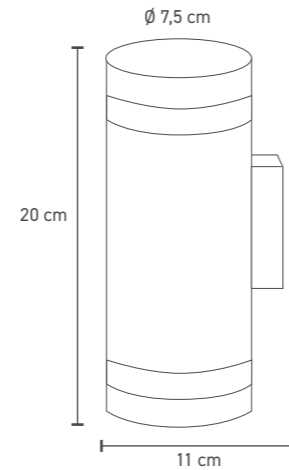
MARO | LED-Wandleuchte

404143

- RGB
- 1800 – 6500 K

_DE

- ⇒ Up-Down-Leuchten für eindrucksvolle Lichteffekte an Fassaden
- ⇒ Lichtkegel unten und oben individuell einstellbar
- ⇒ Hochwertiges Aluminium-Gehäuse
- ⇒ Integrierte LEDs

_FR
Applique murale à LED

- ⇒ Luminaires up-down pour des effets lumineux impressionnants sur les façades
- ⇒ Cône de lumière réglable individuellement en bas et en haut
- ⇒ Boîtier en aluminium de haute qualité
- ⇒ LED intégrées

_EN
LED wall lamp

- ⇒ Up and down luminaire for impressive lighting effects at house fronts
- ⇒ Light beam can be adjusted both at the top and the bottom
- ⇒ High quality aluminum housing
- ⇒ Integrated LEDs

MARA | LED-Wandleuchte

404144

- RGB
- 1800 – 6500 K

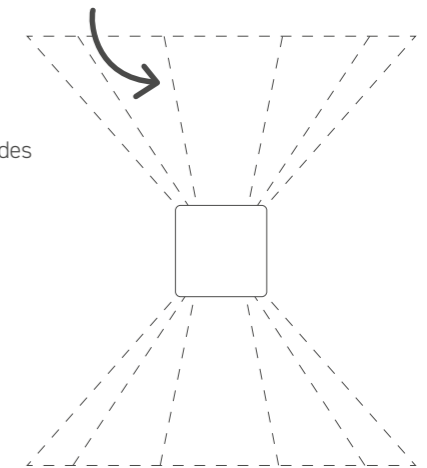
Verschiedene Lichtkegel einstellbar



LINO | LED-Wegeleuchten | 5er-Set

404134 | 5 x 250 lm | Ø 4,0 x 29,5 cm

RGB

1800 – 6500 K

_DE

- ⇒ Ideal an Wegen und Einfahrten oder zur Akzentbeleuchtung in Beeten
- ⇒ Einfache Installation, steckerfertig verbunden
- ⇒ Gleichzeitige Ansteuerung aller Leuchten
- ⇒ Einfach platzierbar per Erdspieß

_FR
Éclairages d'allée à LED | lot de 5

- ⇒ Idéal pour les chemins et les allées ou pour l'éclairage d'accentuation dans les parterres de fleurs
- ⇒ Installation simple, connexion prête à brancher
- ⇒ Commande simultanée de tous les luminaires
- ⇒ Piquets de terre inclus pour un placement facile

_EN
LED tracking lights | set of 5

- ⇒ Best for entrance areas or setting light accents in flower beds
- ⇒ Simple installation, ready after plug in
- ⇒ Simultaneous control of all lighting fixtures
- ⇒ Including ground spikes for easy placement

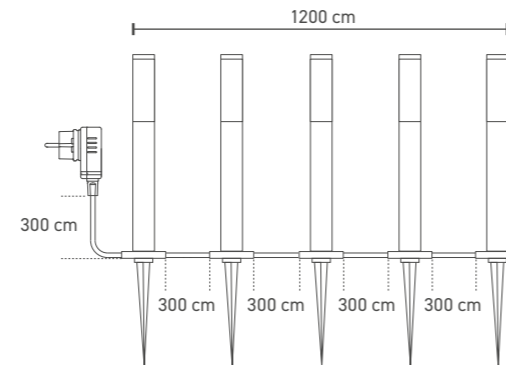
PRIMO | LED-Wegeleuchten

404140 | 1000 lm | Ø 9,0 x 60 cm

404141 | 1000 lm | Ø 9,0 x 80 cm

RGB

1800 – 6500 K

_DE

- ⇒ Helle Beleuchtung für Wege und Einfahrten
- ⇒ Hochwertiges Metallgehäuse
- ⇒ Direktanschluss an Erdkabel

_FR
Éclairages d'allée à LED

- ⇒ Éclairage lumineux pour les chemins et les allées
- ⇒ Boîtier métallique de haute qualité
- ⇒ Raccordement direct au câble de terre

_EN
LED tracking lights

- ⇒ Bright light for paths and driveways
- ⇒ High quality metal housing
- ⇒ Direct connection with ground cable

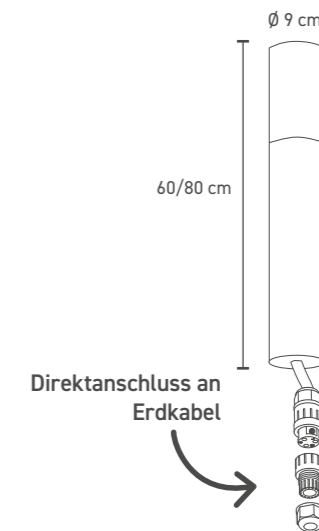

PETUNIA | LED-Wegeleuchten | 3er-Set
404040 | 3 x 470 lm | Ø 6 x 35 cm

- RGB
- 1800 – 6500 K

_DE

- ⇒ Zur Beleuchtung von Wegen und Zufahrten
- ⇒ Jede Leuchte einzeln ansteuerbar
- ⇒ Einfach platzierbar per Erdspieß

_FR
Éclairages d'allée à LED | lot de 3

- ⇒ Éclairage des chemins et des voies d'accès
- ⇒ Contrôle individuel de chaque source lumineuse
- ⇒ Piquets de terre inclus pour un placement facile

_EN
LED tracking lights | set of 3

- ⇒ Tracking light and illumination of entrance areas
- ⇒ Every light source can be controlled individually
- ⇒ Including ground spikes for easy placement

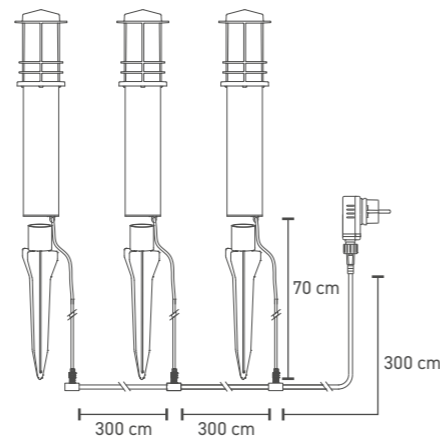
LED-STRIP | Outdoor
404026 | 4000 lm | 5 m

- RGB
- 1800 – 6500 K

_DE

- ⇒ Durchgehendes Lichtband
- ⇒ Flexibel zu verlegen, inkl. Halteclips
- ⇒ Für indirekte Beleuchtung und flexible Lichtakzente
- ⇒ Kabellänge: 2,50 m

_FR
Ruban LED | Extérieur

- ⇒ Bandeau lumineux continu
- ⇒ Pose flexible, clips de fixation incl.
- ⇒ Pour un éclairage indirect et des accents lumineux flexibles
- ⇒ Câble d'alimentation: 2,50 m

_EN
LED strip | Outdoor

- ⇒ One piece lighting band
- ⇒ Flexible installation, incl. fixing clips
- ⇒ For indirect illumination and different lighting accents
- ⇒ Cable length: 2.50 m

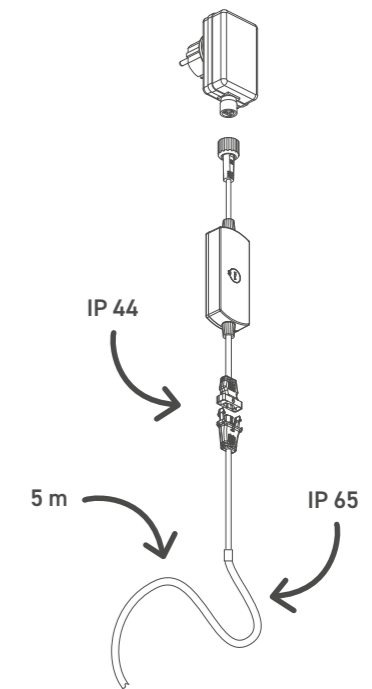



FLORES GEN3 | LED-Gartenspots | 3er-Set 404132
 RGB 3 x 350 lm | 3 x 4,5 W
 1800 – 6500 K Ø 5,5 x 9,7 x 10,9 cm



FLORES GEN3 | Erweiterung 404133
 RGB 350 lm | 4,5 W
 1800 – 6500 K Ø 5,5 x 9,7 x 10,9 cm



FLORES XL | LED-Gartenspot 404076 | 1000 lm | Ø 6,4 x 10,5 x 10,0 cm
 RGB
 1800 – 6500 K

_DE

- ⇒ Ideal zur Ausleuchtung von Pflanzen/Büschen
- ⇒ Platzierbar per Erdspeiß oder Schraubmontage
- ⇒ Gleichzeitige Ansteuerung aller Leuchten
- ⇒ 3er-Set auf max. 5 LED-Gartenspots erweiterbar

_FR

- Éclairages de jardin à LED | lot de 3 - Extension
- ⇒ Idéal pour l'illumination de plantes/buissons
 - ⇒ Possibilité de placement par piquet de terre ou vissage
 - ⇒ Commande simultanée de tous les luminaires
 - ⇒ Lot de 3 extensible jusqu'à 5 spots LED

_EN

- LED garden lights | set of 3 - Extension
- ⇒ Best for setting illumination of plants/bushes
 - ⇒ Including ground spikes for easy placement or optional installation with screws
 - ⇒ Simultaneous control of all lighting fixtures
 - ⇒ Set of 3 expandable to max. 5 LED garden spots

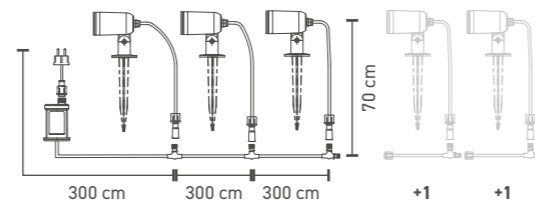

Erweiterbar auf bis zu 5 Spots
 Erweiterung inkl. 300 cm Zuleitungskabel

_DE

- ⇒ Zur Ausleuchtung großer Objekte (z.B. Bäume)
- ⇒ Besonders helles Licht (1000 lm)
- ⇒ Platzierbar per Erdspeiß oder Schraubmontage
- ⇒ Zuleitung: 3 m

_FR

- Éclairage de jardin à LED
- ⇒ Pour éclairer de grands objets (par ex. des arbres)
 - ⇒ Lumière particulièrement claire (1000 lm)
 - ⇒ Possibilité de placement par piquet de terre ou vissage
 - ⇒ Câble d'alimentation: 3 m

_EN

- LED garden light
- ⇒ For illumination of larger objects (e.g. trees)
 - ⇒ Extra bright light (1000 lm)
 - ⇒ Including ground spikes for easy placement or optional installation with screws
 - ⇒ Cable length: 3 m

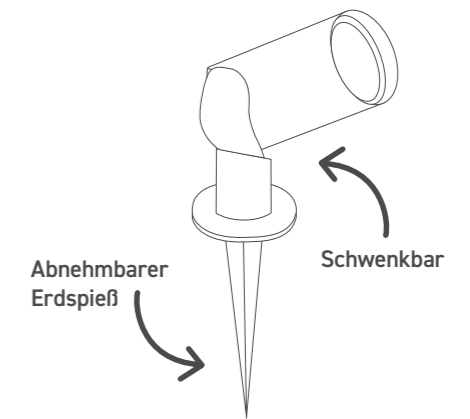

CALLUNA WHITE | LED-Leuchtkugel

- RGB
- 1800 – 6500 K

- 404079 | 806 lm* | Ø 30 cm
- 404042 | 806 lm* | Ø 35 cm
- 404080 | 806 lm* | Ø 40 cm
- 404081 | 806 lm* | Ø 50 cm

CALLUNA STONE | LED-Leuchtkugel

- RGB
- 1800 – 6500 K

- 404082 | 806 lm* | Ø 30 cm
- 404083 | 806 lm* | Ø 40 cm
- 404084 | 806 lm* | Ø 50 cm

CALLUNA SAND | LED-Leuchtkugel

- RGB
- 1800 – 6500 K

- 404085 | 806 lm* | Ø 30 cm
- 404086 | 806 lm* | Ø 40 cm
- 404087 | 806 lm* | Ø 50 cm

* (Leuchtmittel)

_DE

- ⇒ Stimmungsvolle Lichtakzente
- ⇒ Wechselbares tint Leuchtmittel
- ⇒ Länge Anschlusskabel 2,35 m (404042: 3,0 m)

_FR

- Boule lumineuse à LED
- ⇒ Des accents lumineux d'ambiance
- ⇒ Ampoule tint interchangeable
- ⇒ Longueur du câble de raccordement 2,35 m (404042: 3,0 m)

_EN

- LED light ball
- ⇒ Ambient light accents
- ⇒ tint light bulb can be replaced
- ⇒ Connection cable length 2.35 m (404042: 3.0 m)

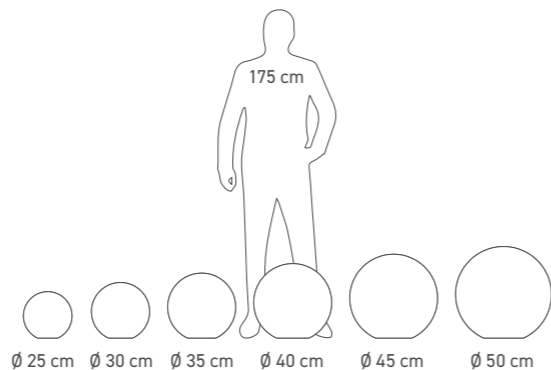

VE 1



(404042) VE 2

CALLUNA SOLAR | LED-Leuchtkugel

- RGB
- 1800 – 6500 K

- 404072 | 20 lm | Ø 25 cm
- 404073 | 20 lm | Ø 35 cm
- 404074 | 20 lm | Ø 45 cm



Solar



IP 44

 Hänge- oder
Tischleuchte

PENDULA SOLAR | LED-Leuchtkugel

- RGB
- 1800 – 6500 K

- 404077 | 20 lm | Ø 20 cm



Solar



IP 44

_DE

- ⇒ Solarmodul und Lichteinheit integriert
- ⇒ Akkubetrieben
- ⇒ Optional per USB-C aufladbar

_FR

- Boule lumineuse à LED
- ⇒ Panneau solaire et module d'éclairage intégrés
- ⇒ Fonctionne sur batterie
- ⇒ Rechargeable en option par USB-C

_EN

- LED light ball
- ⇒ Solar panel and light module integrated
- ⇒ Battery-powered
- ⇒ Optionally rechargeable via USB-C



VE 2

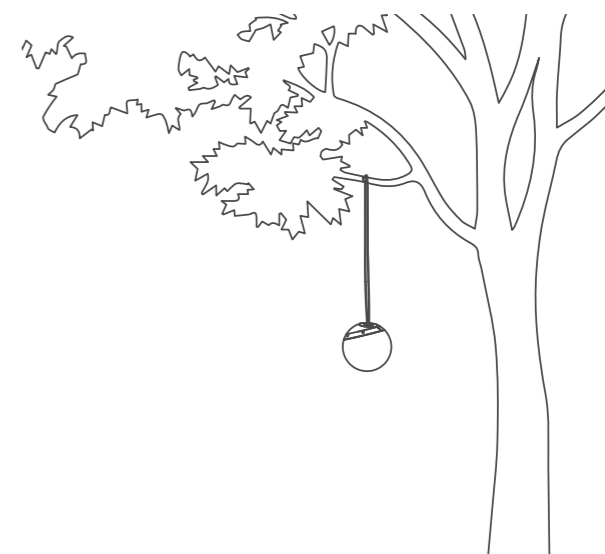



STELLA | LED-Lichterkette (12 Birnen)

404075 | 50 lm | 879 cm

ERWEITERUNG (6 Birnen)

404088 | 50 lm | 500 cm

RGB

1800 - 6500 K

_DE

- ⇒ Verschiedene Lichteffekte einstellbar
- ⇒ Erweiterbar auf bis zu 24 Lampen
- ⇒ Geeignet für den Innen- und Außenbereich

_EN

- Fairy light (12 bulbs)
- Extension (6 bulbs)
- ⇒ Various light effects can be selected
- ⇒ Expandable to max. 24 LED lamps
- ⇒ Suits for indoor and outdoor applications



_FR

- Guirlande lumineuse (12 ampoules)
- Extension (6 ampoules)
- ⇒ Différents effets lumineux réglables
- ⇒ Extensible jusqu'à 24 lampes
- ⇒ Convient pour l'intérieur et l'extérieur

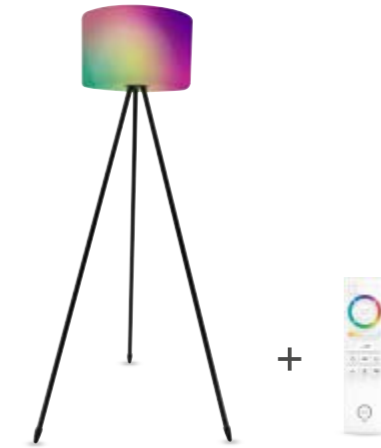
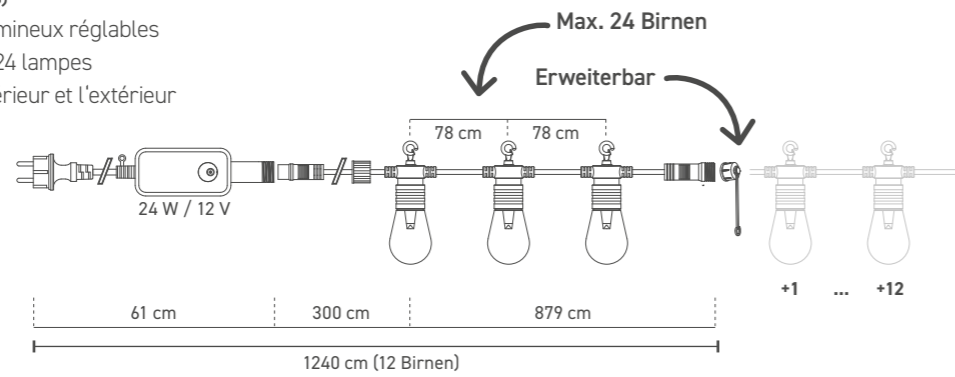

KHAYA | LED-Stehleuchte

404052 | 806 lm* | Ø 40 x 143 cm

RGB

* (Wechselbares tint Leuchtmittel)

1800 - 6500 K

_DE

- ⇒ Individuelles Stimmungslicht auf Terrasse und Balkon
- ⇒ Inkl. tint Fernbedienung



_FR

- Lampadaire à LED
- ⇒ Éclairage d'ambiance individuel sur la terrasse et le balcon
- ⇒ Télécommande tint incl.

_EN

- LED floor lamp
- ⇒ Individual mood light on your terrace and balcony
- ⇒ Incl. tint remote control

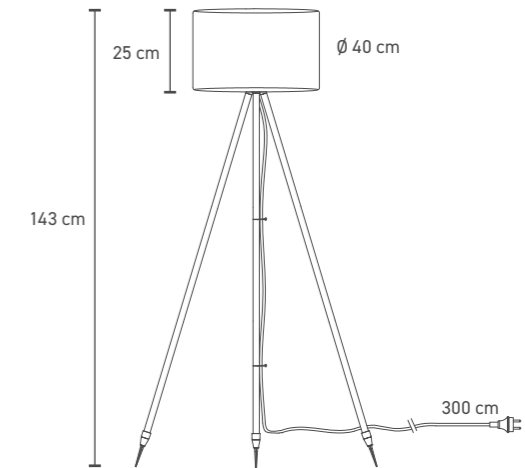



SMART POWER STATION OUTDOOR

404078 | 40 x 9 x 9 cm

220 - 240 V

max. 3680 W

_DE

- ⇒ 4 Steckdosen
- ⇒ 2 Steckdosen gleichzeitig smart steuerbar
- ⇒ 2 permanente Steckdosen

_FR

Colonne de prises intelligente pour l'extérieur

- ⇒ 4 prises de courant
- ⇒ 2 prises de courant contrôlables en même temps
- ⇒ 2 prises permanentes

_EN

Smart Power Station Outdoor

- ⇒ 4 plugs
- ⇒ 2 plugs can be controlled smart at the same time
- ⇒ 2 permanent working plugs

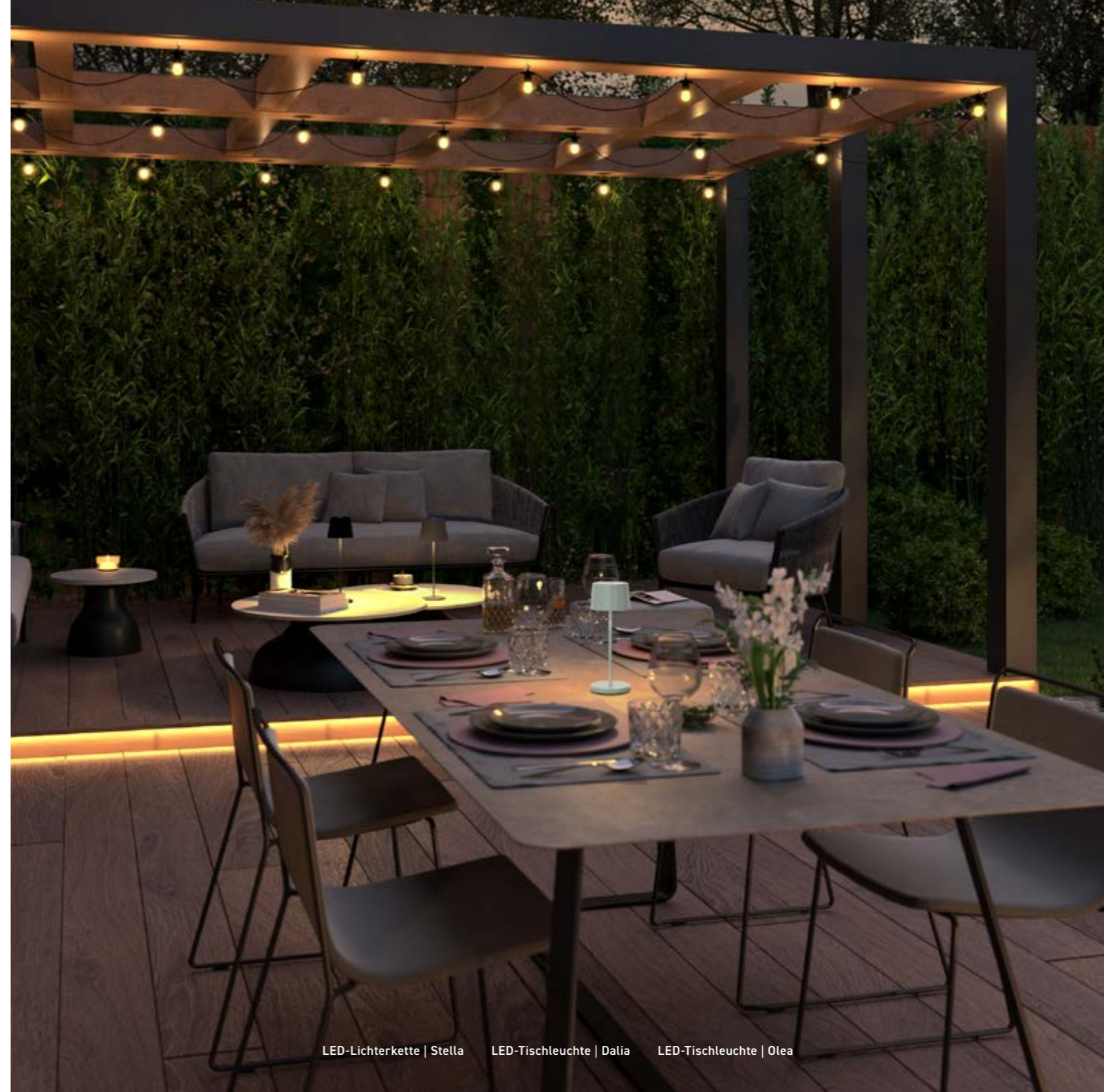
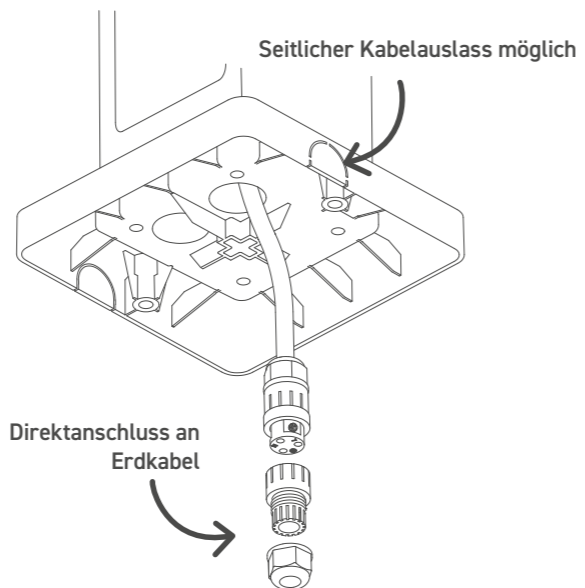



Edison Bulb Gold

tint Leuchtmittel.

Smarte Birnen braucht das Land!

_DE

Die richtige Beleuchtung hat großen Einfluss auf deine Stimmung. Kaltweißes Licht trägt maßgeblich dazu bei, dass du konzentriert, produktiv und motiviert arbeitest. Warmweißes Licht und insbesondere gedimmtes, superwarmweißes Licht hingegen entspannt dich. Mit unseren tint Leuchtmitteln sorgst du immer für das Licht, das gerade am besten zu dir passt. So wird dein Zuhause noch komfortabler und schöner.

_FR

Ampoules tint.

Un bon éclairage a une grande influence sur ton humeur. La lumière blanche froide contribue largement à te rendre concentré, productif et motivé au travail. La lumière blanche chaude, et en particulier la lumière blanche super chaude à intensité réduite en revanche, te détend. Avec nos tint tu as toujours la lumière qu'il te faut et qui te convient le mieux. Ainsi ton chez-toi sera encore plus confortable et plus beau.

_EN

tint light bulbs.

Good light has significant impact on your personal mood. Cool white light supports your concentrated, productive and motivated work. Warmwhite and particularly super warmwhite light helps you to get relaxed. With our tint bulbs you will always have the light that suits you best. This makes your home even more comfortable and pretty.



RGB
 1800 – 6500 K

2700 – 6500 K

1800 – 6500 K

	404013 STARTER SET 2x BULB + REMOTE CONTROL	404036 GLOBE	404000 BULB	404019 CANDLE	404105 G45 MINI-GLOBE	404005 GU10 SPOT	404004 BULB	404008 CANDLE	404006 GU10 SPOT	404114 BULB
	E27	E27	E27	E14	E14	GU10	E27	E14	GU10	E27
W	9 W	15 W	9 W	4,9 W	4,9 W	4,7 W	9 W	4,9 W	4,7 W	7 W
	60 W	100 W	60 W	40 W	40 W	>50 W	60 W	40 W	>50 W	60 W
lm	806 lm	1520 lm	806 lm	470 lm	470 lm	350 lm	806 lm	470 lm	350 lm	806 lm
	>200°	>200°	>200°	>180°	>180°	38°	>200°	>180°	38°	>200°
	20.000 h	20.000 h	20.000 h	20.000 h	20.000 h	20.000 h	20.000 h	20.000 h	20.000 h	15.000 h
	60 x 118 mm	120 x 165 mm	60 x 118 mm	38 x 106 mm	45 x 90 mm	50 x 54 mm	60 x 118 mm	38 x 110 mm	50 x 54 mm	60 x 105 mm
Ra	90	90	90	90	90	90	90	90	90	90
	1 2 3	1 2	1 2	1 2	1 2	1 2	1 2	1 2	1 2	1 2

1 Die technischen Werte sowie das Energieeffizienzlabel beziehen sich auf Messungen bei 6500 K Farbtemperatur, tageslichtweiß ungedimmt. Die Angaben sind bezogen auf jeweils ein Leuchtmittel.
 Les données techniques ainsi que les labels énergétiques sont élaborés à partir de mesures de lumière de température de couleur de 6500 K, lumière du jour sans régulation, pour un seul éclairage.
 Technical data and the energy efficiency label are based on measurements at 6500 K color temperature, daylightwhite without dimming. The data is based per one lamp.

2 Dimmbar nur mit Fernbedienung, nicht dimmbar über konventionelle Dimmer.
 Dimmable uniquement grâce à la télécommande, non dimmable par variateur conventionnel.
 Dimmable only with remote control, not dimmable with conventional dimmers.

3 Inklusive Batterien sowie Halterung mit Befestigungsmaterial.
 Avec piles, support et fixations incl.
 Including batteries with holder and fixing accessories.

* Spektrum A-G
 Spectre A-G
 Spectrum A-G

Retro

GOLD



RETRO LED-LEUCHTMITTEL

1800 – 6500 K

Ra 90 |

404037 | 350 lm | 064 x 140 mm
 404038 | 350 lm | 095 x 140 mm
 404065 | 350 lm | 200 x 305 mm
 404066 | 350 lm | 160 x 320 mm

_DE

⇒ Stylishes Glasgehäuse im modernen Vintage-Look, auch als XXL-Varianten

(404037+38) VE 4

(404065+66) VE 2

_FR

Ampoules LED rétro

⇒ Boîtier en verre stylé au look vintage moderne, également disponible en variantes XXL

_EN

LED retro lamps

⇒ Glass housing design in modern vintage look, also available in XXL sizes



PENDELLEUCHTEN | TISCHLEUCHTEN

E27-Fassung

220 - 240 V

max. 60 W

Kabellänge 150 cm

Beton | 404096 | 55 x 55 x 83 mm

Marmor / weiß | 404097 | 55 x 55 x 72 mm

Marmor / schwarz | 404098 | 55 x 55 x 72 mm

Holz | 404100 | 50 x 50 x 158 mm

Aluminium | 404099 | 48 x 48 x 73 mm

Beton | 404103 | 90 x 90 x 90 mm

Marmor / weiß | 404101 | 90 x 90 x 90 mm

Marmor / schwarz | 404102 | 90 x 90 x 90 mm

Holz | 404104 | 90 x 90 x 90 mm

_DE

⇒ Besonders geeignet für tint Retro-Leuchtmittel, Pendelleuchten inkl. hochwertigem Textilkabel

VE 8

_FR

Luminaire suspendu | Lampes de table

⇒ Particulièrement adapté aux ampoules tint Retro, luminaires suspendus avec câble textile de haute qualité

_EN

Pendant lamps | Table lamps

⇒ Fits perfectly with tint retro lamps, pendant lamps including high quality textile cable



tint Fernbedienung

tint Zubehör.

Bei uns ist sogar das Zubehör smart.

_DE

Unser smartes Zubehör macht deinen Alltag noch komfortabler. Entdecke die tint Fernbedienung, mit der du auf Knopfdruck für das richtige Licht sorgst, oder verwandle deine vorhandenen Leuchten mit den intelligenten tint Steckdosen in smartes Licht.

_FR

Accessoires tint.

Nos accessoires intelligents rendent ton quotidien encore plus confortable. Découvre la télécommande tint avec laquelle tu peux assurer la bonne lumière en appuyant sur un bouton, ou bien transforme tes luminaires existants en lumière intelligente grâce aux prises intelligentes tint.

_EN

tint accessories.

Our smart accessories make your daily life even more comfortable. Discover the tint remote control, which gives you the perfect light by one click or turn your existing lights into smart lights by using the tint power sockets.

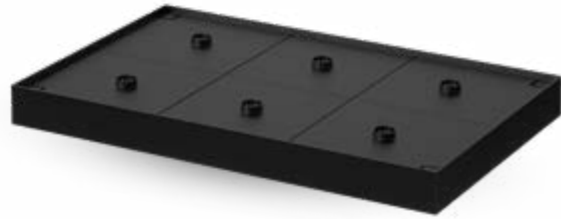
6-FACH LADESTATION | für LED-Tischleuchten Olea und Dalia
404139 | 47 x 29 x 4,1 cm

230 V

max. 45 W

_DE

- ⇒ Zum gleichzeitigen Laden von bis zu 6 Tischleuchten pro Station
- ⇒ 6,5 Stunden Ladezeit bis zur vollständigen Ladung
- ⇒ Stapelbar auf bis zu 3 Ebenen

_FR

Chargeur multiple 6 prises I pour lampes de table à LED Olea et Dalia

- ⇒ Pour charger simultanément jusqu'à 6 lampes de table par station
- ⇒ 6,5 heures de temps de charge pour une charge complète
- ⇒ Empilable jusqu'à 3 niveaux

_EN

Charging station with 6 plugs I for LED table lamps Olea and Dalia

- ⇒ For simultaneous charging of up to 6 table lamps per station
- ⇒ 6.5 hours charging time until fully charged
- ⇒ Stackable on up to 3 levels

VE 6

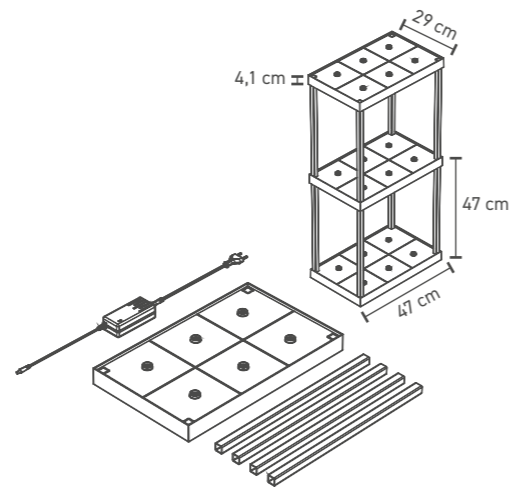
SMART SWITCH
404021 | 4,5 x 4,6 x 2 cm

230 V

max. 200 W

_DE

- ⇒ Macht vorhandene Leuchten smart. Einfach an die vorhandene Leuchte anschließen und diese z.B. per tint Fernbedienung steuern (an/aus)

_FR

- ⇒ Pour un éclairage intelligent. Se branche facilement dans l'éclairage existant et le commande avec la télécommande tint p. ex. (marche/arrêt)

_EN

- ⇒ Makes conventional lighting smart. Easily connect your available light source and control it (on/off) via the tint remote control, for example

VE 4

**SMART PLUG**

230 V

max. 3680 W

404113 | 5,5 x 8,2 x 5,5 cm

_DE

- ⇒ Smart steuerbare Steckdose
- ⇒ Manuelles An- und Ausschalten über Taster am Gehäuse

_FR

- ⇒ Prise de courant à commande intelligente
- ⇒ Allumage et extinction manuels par bouton-poussoir sur le boîtier

_EN

- ⇒ Smart controllable socket
- ⇒ Manual switching on/off via push button on the housing

**SMART POWER STRIP**

230 V

max. 3680 W

404017 | 29,4 x 6 x 4 cm

_DE

- ⇒ Intelligente 4-fach Steckdosenleiste
- ⇒ 2 Steckdosen gleichzeitig smart steuerbar
- ⇒ 2 permanente Steckdosen, z.B. als TV-Anschluss

_FR

- ⇒ Bandeau de prises intelligent à 4 volets
- ⇒ 2 prises de courant contrôlables smart en même temps
- ⇒ 2 prises permanentes, par exemple pour le branchement de la télévision

_EN

- ⇒ Intelligent 4-parts multiple power socket
- ⇒ 2 plugs can be controlled smart at the same time
- ⇒ 2 permanent working plugs, e.g. for TV connection



FERNBEDIENUNG

inkl. AAA Batterien

404049 | 15 x 4 x 1,5 cm

_DE

- ⇒ Vorprogrammierte Lichtszenen
- ⇒ Einstellbare Lichtgruppen - bis zu 50 tint Produkte steuerbar
- ⇒ Verschiedene Farben und Weißtöne einstellen + dimmen
- ⇒ Inkl. Halterung

_FR

Télécommande

- ⇒ Scènes lumineuses préprogrammées
- ⇒ Groupes d'éclairage réglables - jusqu'à 50 produits tint contrôlables
- ⇒ Régler + faire varier différentes couleurs et nuances de blanc
- ⇒ Support de fixation inclus

_EN

Remote control

- ⇒ Pre-defined lighting scenes
- ⇒ Lighting groups to get adjusted - up to 50 tint products controllable in parallel
- ⇒ Set different colors and white tones + dimming
- ⇒ Mounting material included

FERNBEDIENUNG

inkl. CR2450 Batterie

404022 | 8 x 4,5 x 1,5 cm

_DE

- ⇒ Ideal für tint white Produkte
- ⇒ Einstellbare Lichtgruppen
- ⇒ Verschiedene Weißtöne einstellen + dimmen
- ⇒ Inkl. Halterung

_FR

Télécommande

- ⇒ Idéal pour tint white
- ⇒ Réglage groupé
- ⇒ Régler + faire varier différentes nuances de blanc
- ⇒ Support de fixation inclus

_EN

Remote control

- ⇒ Best to use with tint white products
- ⇒ Lighting groups to get adjusted
- ⇒ Set different white tones + dimming
- ⇒ Mounting material included





LED-Deckenleuchte | Malea

tint POS und Content-Ansatz.

Smarte Werbeideen für smarte Produkte.

_DE

Entdecken, testen und erleben: Unverwechselbare Verpackungen, verkaufstarke Regale oder attraktive Zweitplatzierungen – tint wird dich überzeugen. Das am POS integrierte Produkt-Testboard lädt dich ein, tint auszuprobieren und zeigt dir, was unsere Produkte alles können. Für Aufsehen sorgt auch unsere auffällige Kommunikation, die Spaß macht und garantiert einen bleibenden Eindruck hinterlässt. Egal ob Printanzeige oder Online-Auftritt: Wir halten umfangreichen Text-, Bild- und Videocontent bereit.

_FR

L'approche tint ILV et contenu.

Des idées publicitaires intelligentes pour des produits intelligents.

Découvrir, tester et apprécier : Des emballages uniques, des rayons à fort potentiel de vente ou des placements secondaires attrayants - tint saura te convaincre. Le tableau de test des produits intégré au point de vente t'invite à essayer tint et te montre tout ce que nos produits peuvent faire. Notre communication accrocheuse fait également sensation, elle est amusante et laisse une impression durable. Qu'il s'agisse d'une annonce imprimée ou d'une présence en ligne, nous mettons à votre disposition de nombreux contenus textes, images et vidéos.

_EN

tint POS and content approach.

Smart advertisement for smart products.

Discover, test and experience: Extraordinary packaging, sales-boosting shelves or attractive secondary placements - tint will convince you. The product test board integrated at the POS invites you to try out tint and shows you the advantages of our products. Our eye-catching communication will give you full attention, which is fun and guarantees to leave a lasting impression. Whether it's a print ad or online presence: we provide a wide range of text, image and video content.

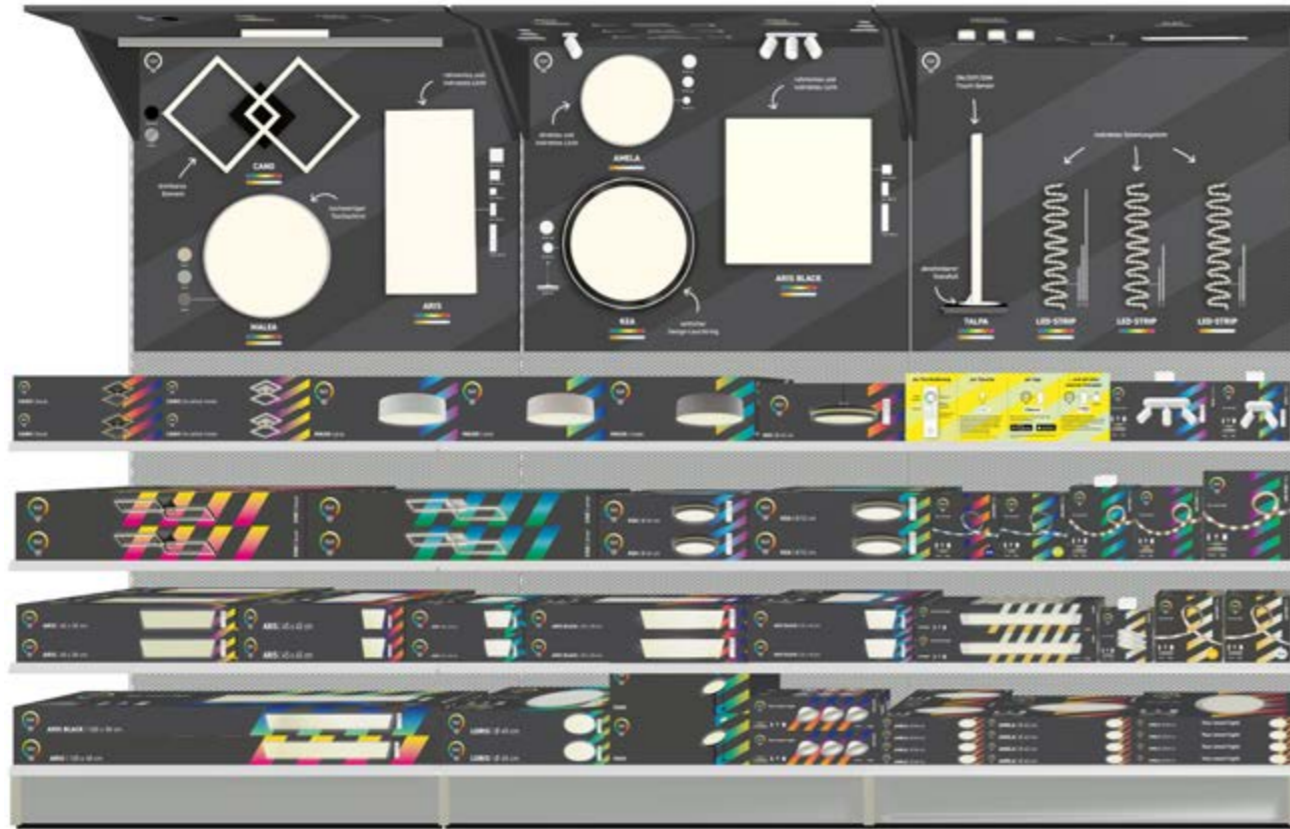

tint im Regal

6 Einheiten à 125 cm



tint Leuchten-Präsentter
tint Strip-Präsentter



120 x 80 x 250 cm
60 x 40 x 160 cm



tint Outdoor-Präsentter
tint Tischleuchten-Präsentter



120 x 80 x 160 cm
60 x 40 x 160 cm



tint Produktvideos für den Online-Auftritt

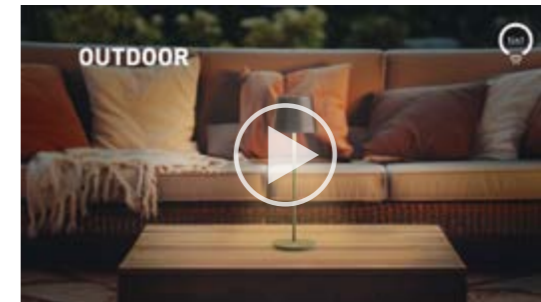

tint Produktvideos für den Online-Auftritt



Recycling ist smart!

Zertifizierte Nachhaltigkeit.

_DE

Die Umweltverträglichkeit unserer Verpackungen ist uns sehr wichtig! Bei der Entwicklung all unserer tint Verpackungen haben wir uns deshalb von dem renommierten Unternehmen der Recyclingwirtschaft Interseroh Unterstützung geholt. Unsere Verpackungen wurden nach einer strengen Bewertungsmethodik, die Interseroh gemeinsam mit dem bifa Umweltinstitut entwickelt hat und abschließend vom Fraunhofer Institut für Verfahrenstechnik IVV bestätigt wurde, als besonders gut recyclingfähig eingestuft und tragen fortan das Siegel „Made for Recycling“. Das ist smart!

_FR

**Le recyclage est intelligent !
La durabilité certifiée.**

L'impact environnemental de nos emballages est très important pour nous ! C'est pourquoi, lors du développement de tous nos emballages tint, nous avons demandé l'aide d'Interseroh, une entreprise renommée dans le domaine du recyclage. Nos emballages ont été testés selon une méthodologie d'évaluation stricte, élaborée par Interseroh. Développé en collaboration avec le bifa Umweltinstitut et finalement validé par le Fraunhofer Institut für Verfahrenstechnik IVV, l'emballage a été classé comme étant particulièrement bien recyclable et porte désormais la certification «Made for Recycling». C'est classe !

_EN

**Recycling is smart!
Sustainability certificated.**

Ecological packaging is important to us! For the new tint packaging we have taken support by Interseroh. Following their strict evaluation methodology together with bifa environmental institute and confirmed by Fraunhofer Institute for Process Engineering and Packaging IVV, our new packaging was rated as excellent recyclable and now carries the signet "Made for Recycling". This is smart!





hey-tint.de

Shoppe dich glücklich!

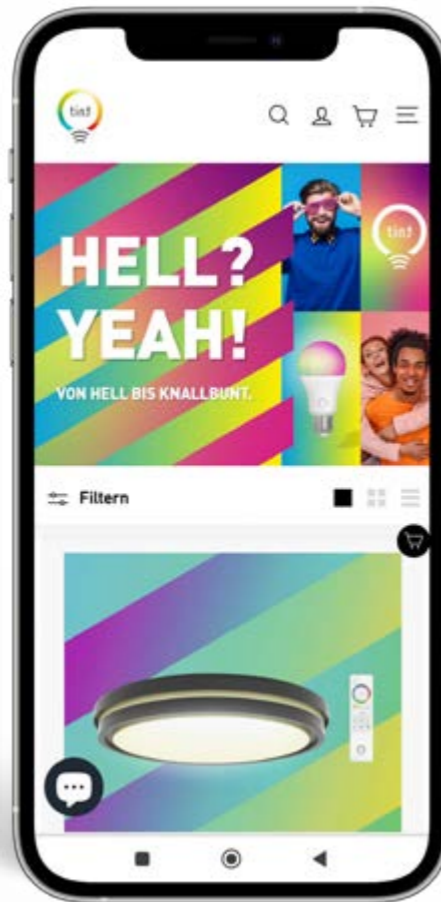

_DE

Du möchtest mehr erfahren? Dann stöbere in unserem Onlineshop hey-tint.de. Entdecke spannende Produktneuheiten, informative Erklärvideos und viele weitere, nützliche Informationen.

_FR

hey-tint.de

Fais ton shopping et sois heureux !

Tu veux en savoir plus ? Alors fouille dans notre boutique en ligne hey-tint.de. Découvre des nouveaux produits passionnants, des vidéos explicatives et beaucoup d'autres informations utiles.

_EN

hey-tint.de

Make yourself happy!

You want to learn more? Then browse at our online shop hey-tint.de. Discover exciting new products, informative explanatory videos and much more useful information.



Ökodesign-Richtlinie 2021.

Seit 01.09.2021.

_DE

Leuchten

Auf Leuchten mit ausbaubaren Lichtquellen werden nicht mehr die Messungen des gesamten Lichtstromes einer Leuchte inklusive der Abdeckung, sondern die Lumenwerte der verbauten Lichtquelle angegeben.

Leuchtmittel

Ein tint Leuchtmittel mit der vorherigen Energieeffizienzklasse A++ wird jetzt in die Energieeffizienzklasse F eingestuft. Die Energieeffizienz des Leuchtmittels wird durch die neue Klassifizierung jedoch nicht schlechter.

_FR

Directive sur l'écoconception 2021.

La directive sur l'écoconception est en vigueur depuis le 01.09.2021.

Lumières

Les luminaires dotés de sources lumineuses amovibles n'indiqueront plus les mesures du flux lumineux total d'un luminaire y compris le couvercle, mais les valeurs de lumen de la source lumineuse installée.

Ampoules

Une lampe tint qui appartenait auparavant à la classe d'efficacité énergétique A++ sera désormais classée dans la classe d'efficacité énergétique F. Toutefois, l'efficacité énergétique de la lampe ne sera pas réduite par la nouvelle classification.

_EN

Ecodesign directive 2021.

The Ecodesign Directive has been in force since 09-01-2021.

Luminaires

Luminaires with removable light sources will no longer indicate the measurements of the total luminous flux of a luminaire including the cover, but the lumen values of the installed light source.

Bulbs

A tint lamp up to energy efficiency class A++ is now classified in energy efficiency class F. However, the energy efficiency of the lamp does not interfere versus the new classification.

Bildnachweis

MÜLLER-LICHT International GmbH,
stock.adobe.com, shutterstock.com, istockphoto.com

Irrtum und Änderungen vorbehalten.

Stand 01/2025

MÜLLER-LICHT International GmbH

Goebelstraße 61/63
28865 Lilienthal / Bremen
Germany

Fon +49-4298-9370-0
Fax +49-4298-9370-555
info@hey-tint.de

FIND US ON



hey-tint.de

551

004



4 018412 693969